

Εγχειρίδιο Χρήστη
Οδηγίες εγκατάστασης και συντήρησης



Manuale d'uso per l'utente
Istruzioni tecniche per l'installazione e la manutenzione



FAST EVO

ΘΕΡΜΟΣΙΦΩΝΑΣ ΑΕΡΙΟΥ
SCALDABAGNO Istantaneo A GAS



ONT B 11
ONT B 14
ONT B 16

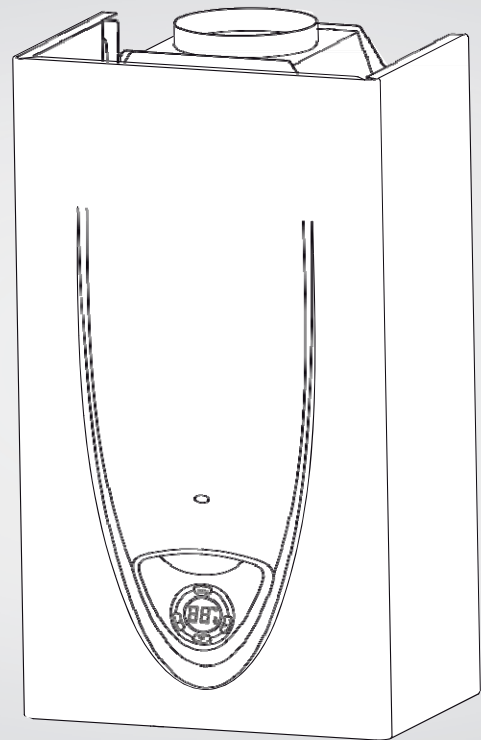

Οδηγίες χρήστη

Γενικές προειδοποιήσεις.....	4
Σήμανση CE	4
Κανονισμοί ασφαλείας.....	5
Πίνακας ελέγχου.....	6
Εισαγωγή μπαταρίας.....	6
Αντικατάσταση μπαταρίας.....	6
Διαδικασία ανάφλεξης.....	7
Ισχύς συσκευής και ρύθμιση θερμοκρασίας νερού	7
Διαδικασία απενεργοποίησης.....	7
Κατάσταση σβησίματος της συσκευής.....	8
Αντιπταγετική προστασία.....	9
Αλλαγή τύπου αερίου.....	9
Συντήρηση	9

Istruzioni d'uso per l'utente

Avvertenze generali	4
Marcatura CE.....	4
Norme di sicurezza.....	5
Pannello di controllo.....	6
Inserimento delle batterie	6
Sostituzione delle batterie	6
Procedura di accensione	7
Regolazione della temperatura dell'acqua.....	7
Procedura di spegnimento	7
Condizioni di arresto dell'apparecchio.....	8
Protezione antigelo	9
Cambio Gas.....	9
Manutenzione	9

Αγαπητέ πελάτη,

Σας ευχαριστούμε για την επιλογή ενός θερμοσίφωνα αερίου ΑΕΨΥΠ

Σας εγγυόμαστε ότι ταχυθερμαντήρας σας είναι ένα αξιόπιστο και τεχνικά ορθό προϊόν.

Αυτό το εγχειρίδιο παρέχει λεπτομερείς οδηγίες και συστάσεις για τη σωστή εγκατάσταση, χρήση και συντήρηση.

Θυμηθείτε να κρατήσετε αυτό το εγχειρίδιο σε ασφαλές μέρος για μελλοντική αναφορά, δηλαδή δίπλα από το μετρητή αερίου.

Το Τοπικό Κέντρο Εξυπηρέτησης ΑΕΨΥΠ είναι στη διάθεσή σας για όλες τις απαιτήσεις σας.

ΕΓΓΥΗΣΗ

Για να ενεργοποιήσετε την εγγύηση είναι απαραίτητο να επικοινωνήσετε με το Κέντρο Εξυπηρέτησης ΑΕΨΥΠ της περιοχής σας εντός **3 μηνών** από την εγκατάσταση της συσκευής. Εξακριβώνοντας τη σωστή λειτουργία, το Κέντρο Εξυπηρέτησης ΑΕΨΥΠ Άθρα σας παρέχει όλες τις πληροφορίες για μια σωστή χρήση και θα προχωρήσει στην ενεργοποίηση της Εγγύησης **5 F-GHCB** παραδίδοντάς σας ένα αντίγραφο. Για να πάρετε τον αριθμό τηλεφώνου του πλησιέστερου Κέντρου Εξυπηρέτησης καλέστε στο **801.690.690**.



ΠΡΟΕΙΔΟΠΟΙΗΣΗ!!

Νερό με θερμοκρασία υψηλότερη από **50 °** προκαλεί σοβαρά εγκαύματα
Ελέγχετε πάντα την θερμοκρασία του νερού πριν από τη χρήση.

ΣΗΜΑΝΤΙΚΟ!

Εάν η μονάδα είναι εγκατεστημένη σε περιοχές με παρουσία σκληρού νερού (> 200 mg / l) είναι απαραίτητη για την εγκατάσταση ενός αποσκληρυντή νερού για να μειωθεί η καθίζηση του ασβεστόλιθου στον εναλλάκτη θερμότητας.

Η εγγύηση δεν καλύπτει ζημιές που προκλήθηκαν από ασβεστόλιθο.

Η συσκευή αυτή δεν προορίζεται για χρήση από άτομα (συμπεριλαμβανομένων παιδιών) με μειωμένες σωματικές, αισθητικές ή διανοητικές ικανότητες, ή έλλειψη εμπειρίας και γνώσης, εκτός και εάν έχουν τύχει επίβλεψης ή εκπαίδευσης σχετικά με τη χρήση της συσκευής από άτομο υπεύθυνο για την ασφάλειά τους. Τα παιδιά πρέπει να επιτηρούνται ώστε να εξασφαλίζεται ότι δεν παίζουν με τη συσκευή.



ΠΡΟΕΙΔΟΠΟΙΗΣΗ!!

Η συσκευή πρέπει να ενεργοποιείται μόνο με παρουσία νερού στον εναλλάκτη.

Egregio Signore,

desideriamo ringraziarLa per aver preferito nel suo acquisto un apparecchio di ns. produzione. Siamo certi di averLe fornito un prodotto tecnicamente valido.

Questo libretto è stato preparato per informarLa, con avvertenze e consigli, sulla sua installazione, il suo uso corretto e la sua manutenzione per poterne apprezzare tutte le qualità.

Conservi con cura questo libretto per ogni ulteriore consultazione.

Il nostro servizio tecnico di zona rimane a Sua completa disposizione per tutte le necessità.

GARANZIA

Per beneficiare della garanzia è necessario contattare il Centro Assistenza CHAFFOTEAUX di zona entro 3 mesi dalla data di installazione dell'apparecchio. Verificato il buon funzionamento, il Centro Assistenza CHAFFOTEAUX Le fornirà tutte le informazioni per il suo corretto utilizzo e procederà all'attivazione della Garanzia CHAFFOTEAUX consegnandole copia dell'apposita cartolina.

Per avere il numero di telefono del Centro Assistenza più vicino può chiamare il Numero Unico **199.176.060**.



ATTENZIONE!!

L'acqua a temperatura superiore ai **50°C** provoca gravi ustioni.

Verificare sempre la temperatura dell'acqua prima di qualsiasi utilizzo.

IMPORTANTE!!

Se l'apparecchio viene installato in zone con presenza di acqua dura (>200 mg/l) è necessario installare un addolcitore per limitare la precipitazione di calcare nello scambiatore.

La garanzia non copre i danni causati dal calcare. L'apparecchio non è destinato a essere utilizzato da persone (bambini compresi) le cui capacità fisiche,

sensoriali o mentali siano ridotte, oppure con mancanza di esperienza o di conoscenza, a meno che esse abbiano potuto beneficiare, attraverso l'intermediazione di una persona responsabile della loro sicurezza, di una sorveglianza o di istruzioni riguardanti l'uso dell'apparecchio.

I bambini devono essere sorvegliati per sincerarsi che non giochino con l'apparecchio.



Αυτό το βιβλίο (εγχειρίδιο του χρήστη και εγκαταστάτη) αποτελεί αναπόσπαστο και βασικό συστατικό του προϊόντος. Πρέπει να φυλάσσεται προσεκτικά από εσάς και να συνοδεύει πάντα τη συσκευή σε περίπτωση πώλησής της σε άλλον ιδιοκτήτη ή χρήστη ή / και μεταφορά σε άλλη εγκατάσταση.

Διαβάστε προσεκτικά τις οδηγίες και τις προειδοποιήσεις που περιέχονται στο παρόν εγχειρίδιο, καθώς περιέχουν σημαντικές πληροφορίες για την ασφαλή εγκατάσταση, λειτουργία και συντήρηση.

Αυτή η συσκευή έχει σχεδιαστεί για την παραγωγή ζεστού νερού για οικιακή χρήση. Θα πρέπει να συνδεθεί με ένα δίκτυο διανομής ζεστού νερού που πρέπει να είναι συμβατό με τα επίπεδα επιδόσεων και την ισχύ της.

Η χρήση της συσκευής για σκοπούς άλλους από αυτούς που καθορίζονται απαγορεύεται αυστηρά. Ο κατασκευαστής δεν μπορεί να θεωρηθεί υπεύθυνος για οποιαδήποτε ζημιά προκληθεί από ακατάλληλη, λανθασμένη και αλόγιστη χρήση της συσκευής ή από τη μη συμμόρφωση με τις οδηγίες που δίνονται σε αυτό το εγχειρίδιο.

Η εγκατάσταση, συντήρηση και όλες οι άλλες παρεμβάσεις πρέπει να πραγματοποιούνται σε πλήρη συμμόρφωση με τις ισχύουσες νομικές διατάξεις και τις οδηγίες που παρέχονται από τον κατασκευαστή.

Η λανθασμένη εγκατάσταση μπορεί να βλάψει ανθρώπους, ζώα και τα περιουσίες; η κατασκευάστρια εταιρεία δεν θα πρέπει να θεωρηθεί υπεύθυνη για οποιαδήποτε ζημιά που προκαλείται ως αποτέλεσμα.

Σε περίπτωση βλάβης ή / και η δυσλειτουργία, σβήστε τη συσκευή, απενεργοποιήστε τη βαλβίδα αερίου, αποσυνδέστε την από το ρεύμα και μην προσπαθήσετε να την επιδιορθώσετε μόνοι σας. Αντίθετα, επικοινωνήστε με έναν εξειδικευμένο επαγγελματία.

Όλες οι επισκευές, οι οποίες θα πρέπει να γίνονται μόνο με τη χρήση γνήσιων ανταλλακτικών, θα πρέπει να πραγματοποιούνται μόνο από εξειδικευμένο προσωπικό. Η μη συμμόρφωση με τις παραπάνω οδηγίες θα μπορούσαν να θέσουν σε κίνδυνο την ασφάλεια της συσκευής και να ακυρώσουν κάθε ευθύνη από την πλευρά του κατασκευαστή.

Σε περίπτωση οποιασδήποτε συντήρησης ή άλλων δομικών έργων σε άμεση γεινίαση των αγωγών καυσαερίων ή στις διατάξεις των καυσαερίων και των εξαρτημάτων τους, σβήστε τη συσκευή, να αποσυνδέστε την από την παροχή ηλεκτρικού ρεύματος και κλείστε τη βαλβίδα ελέγχου αερίου.

Όταν έχει ολοκληρωθεί το έργο, ζητήστε από έναν εξειδικευμένο τεχνικό να ελέγξει την αποτελεσματικότητα του αγωγού και των διατάξεων

Εάν η συσκευή πρέπει να είναι εκτός λειτουργίας για μεγάλο χρονικό διάστημα, συνιστάται ότι η εξωτερική στρόφιγγα του φυσικού αερίου να είναι κλειστή και να αποσυνδεθεί από την παροχή ηλεκτρικού ρεύματος. Εάν αναμένονται χαμηλές θερμοκρασίες, η συσκευή και το σύστημα σωληνώσεων πρέπει να αδειάσουν με σκοπό την πρόληψη των παγετό.

Όταν απενεργοποιείτε μόνιμα τη συσκευή, βεβαιωθείτε ότι οι εργασίες διενεργούνται από εξειδικευμένο επαγγελματία τεχνικό.

Σβήστε τη συσκευή και αποσυνδέστε την από την παροχή ηλεκτρικού ρεύματος για να καθαρίσετε τα εξωτερικά μέρη της συσκευής.

Δεν θα πρέπει να μείνουν ή να χρησιμοποιηθούν εύφλεκτα αντικείμενα κοντά στη συσκευή.

Σήμανση CE

Το σήμα CE εγγυάται ότι η συσκευή είναι σύμφωνη με τις ακόλουθες οδηγίες:

- 2009/142/CEE σχετικά με τις συσκευές αερίου
- 2004/108/EC σχετικά με την ηλεκτρομαγνητική συμβατότητα
- 2006/95/EC σχετικά με την ηλεκτρική ασφάλεια

Il presente libretto costituisce parte integrante ed essenziale del prodotto.

Deve essere conservato con cura dall'utente e dovranno sempre accompagnare l'apparecchio anche in caso di sua cessione ad altro proprietario o utente e/o di trasferimento su altro impianto. Leggere attentamente le istruzioni e le avvertenze contenute nel presente libretto in quanto forniscono importanti indicazioni riguardanti la sicurezza di installazione, d'uso e di manutenzione.

Questo apparecchio serve a produrre acqua calda per uso domestico.

Deve essere allacciato ad una rete di distribuzione di acqua calda sanitaria compatibilmente alle sue prestazioni ed alla sua potenza.

È vietata l'utilizzazione per scopi diversi da quanto specificato. Il costruttore non è considerato responsabile per eventuali Danni derivanti da usi impropri, erronei ed irragionevoli o da un mancato rispetto delle istruzioni riportate sul presente libretto.

Il tecnico installatore deve essere abilitato all'installazione degli apparecchi per il riscaldamento secondo la Legge n. 46 del 05/03/1990 ed a fine lavoro deve rilasciare al committente la dichiarazione di conformità.

L'installazione, la manutenzione e qualsiasi altro intervento devono essere effettuate nel rispetto delle norme vigenti e delle indicazioni fornite dal costruttore.

In caso di guasto e/o cattivo funzionamento spegnere l'apparecchio, chiudere il rubinetto del gas, togliere l'alimentazione elettrica e non tentare di ripararlo ma rivolgersi a personale qualificato.

Eventuali riparazioni, effettuate utilizzando esclusivamente ricambi originali, devono essere eseguite solamente da tecnici qualificati. Il mancato rispetto di quanto sopra può compromettere la sicurezza dell'apparecchio e fa decadere ogni responsabilità del costruttore.

Nel caso di lavori o manutenzioni di strutture poste nelle vicinanze dei condotti o dei dispositivi di scarico dei fumi e loro accessori, spegnere l'apparecchio e a lavori ultimati far verificare l'efficienza dei condotti o dei dispositivi da personale tecnico qualificato.

In caso di inutilizzo prolungato dell'apparecchio è necessario: - spegnere l'apparecchio ruotando la manopola in posizione "OFF",

- chiudere il rubinetto del gas,

- togliere l'alimentazione elettrica,

- svuotare l'impianto sanitario se c'è pericolo di gelo.

In caso di disattivazione definitiva dell'apparecchio far eseguire le operazioni da personale tecnico qualificato.

Per la pulizia delle parti esterne spegnere l'apparecchio e togliere l'alimentazione elettrica.

Non utilizzare o conservare sostanze facilmente infiammabili nel locale in cui installato l'apparecchio.

Conforme al DM 174 del 06-04-2004 in attuazione della Direttiva Europea 98/83 CE relativa alla qualità delle acque.

Marcatura



CE

Il marchio CE garantisce la rispondenza dell'apparecchio alle seguenti direttive:

- 2009/142/CE - relativa agli apparecchi a gas
- 2004/108/EC - relativa alla compatibilità elettromagnetica
- 2006/95/EC - relativa alla sicurezza elettrica

Κανονισμοί ασφαλείας

Επεξήγηση Συμβόλων:

-  Η μη συμμόρφωση με αυτή την προειδοποίηση, συνεπάγεται τον κίνδυνο σωματικής βλάβης, σε ορισμένες περιπτώσεις ακόμα και θανατηφόρα
-  Η μη συμμόρφωση με αυτή την προειδοποίηση, συνεπάγεται τον κίνδυνο βλάβης, σε ορισμένες περιπτώσεις ακόμα και σοβαρές, στην ιδιοκτησία, τα φυτά ή τα ζώα.



Μην εκτελείτε εργασίες που συνεπάγονται το άνοιγμα της συσκευής.

-  Ηλεκτροπληξία από ζώντα εξαρτήματα. Σωματικές βλάβες που προκαλούνται από εγκαύματα λόγω της υπερθέρμανσης εξαρτημάτων, ή πληγές που προκαλούνται από αιχμηρές ακμές ή προεξοχές.



Μην εκτελείτε εργασίες που περιλαμβάνουν την αφαίρεση της συσκευής από το χώρο εγκατάστασης της .

-  Ηλεκτροπληξία από ζώντα εξαρτήματα. Πλημμύρες που προκαλούνται από διαρροή νερού από αποσυνδεδεμένες σωληνώσεις. Εκρήξεις, πυρκαγιές ή δηλητηρίαση που προκλήθηκε από διαρροή φυσικού αερίου από αποσυνδεδεμένες σωληνώσεις.



Μην καταστρέψετε το καλώδιο τροφοδοσίας.



-  Ηλεκτροπληξία από ζώντα μη μονωμένα καλώδια.
-  **Μην αφήνετε τίποτα πάνω στη συσκευή.** Σωματική βλάβη που προκλήθηκε από ένα αντικείμενο που έπεσε από τη συσκευή ως αποτέλεσμα δονήσεων.
-  Ζημιά στη συσκευή ή αντικείμενα κάτω από αυτήν που προκαλείται από το πέσιμο του αντικειμένου ως αποτέλεσμα των δονήσεων.



Μην ανεβείτε πάνω στη συσκευή.



-  Σωματικές βλάβες που προκαλούνται από το πέσιμο της συσκευής.
-  Ζημιά στη συσκευή ή οποιαδήποτε αντικείμενα κάτω από αυτή που προκαλείται από την πτώση της από το χώρο εγκατάστασης της.

Μην ανεβαίνετε σε καρέκλες, σκαμπό, σκάλες ή ασαθή στηρίγματα για να καθαρίσετε τη συσκευή.



-  Σωματικές βλάβες που προκαλούνται από πτώση (τυχαίο κλείσιμο σκάλας).
-  **Μην προσπαθήσετε να καθαρίσετε τη συσκευή χωρίς πρώτα να τη σβήσετε στρέφοντας τον εξωτερικό διακόπτη στη θέση OFF.**

-  Ηλεκτροπληξία από ζώντα εξαρτήματα.
-  **Μην χρησιμοποιείτε ιοκτόνα, διαλύτες ή επιθετικά απορρυπαντικά για να καθαρίσετε τη συσκευή.**

-  Ζημιές σε πλαστικά και βαμμένα μέρη.
-  **Μην χρησιμοποιείτε τη συσκευή για άλλη χρήση εκτός από την κανονική οικιακή χρήση.**

-  Βλάβες στη συσκευή που προκαλείται από υπερφόρτωση λειτουργίας.
-  Ζημιές που προκαλούνται σε αντικείμενα που αντιμετωπίζονται ανάρμιστα.

Μην αφήνετε παιδιά ή άπειρα άτομα να λειτουργούν τη συσκευή.

-  Βλάβη στη συσκευή που προκαλείται από ακατάλληλη χρήση.
-  Εάν εντοπίσετε μια μυρωδιά καμένου ή καπνού να βγαίνει από τη συσκευή, αποσυνδέστε την από την παροχή του ρεύματος, απενεργοποιήστε την κύρια βαλβίδα αερίου, ανοίξτε όλα τα παράθυρα και να καλέσετε για βοήθεια.

-  Σωματικές βλάβες που προκαλούνται από εγκαύματα, εισπνοή καπνού, μέθη.

Αν υπάρχει μια ισχυρή μυρωδιά του φυσικού αερίου, κλείστε τη βασική βαλβίδα αερίου, ανοίξτε όλα τα παράθυρα και καλέστε βοήθεια.

-  Εκρήξεις, πυρκαγιές ή δηλητηρίαση.

Norme di sicurezza

Legenda simboli:



-  Il mancato rispetto dell'avvertenza comporta rischio di lesioni, in determinate circostanze anche mortali, per le persone

-  Il mancato rispetto dell'avvertenza comporta rischio di danneggiamenti, in determinate circostanze anche gravi, per oggetti, piante o animali

Non effettuare operazioni che implicino l'apertura dell'apparecchio.

-  Folgorazione per presenza di componenti sotto tensione. Lesioni personali per ustioni per presenza di componenti surriscaldati o per ferite per presenza di bordi e protuberanze taglienti.



Non effettuare operazioni che implicino la rimozione dell'apparecchio dalla sua installazione.

-  Folgorazione per presenza di componenti sotto tensione. Esplosioni, incendi o intossicazioni per perdita gas dalle tubazioni scollegate.
-  Allagamenti per perdita acqua dalle tubazioni scollegate.

Non danneggiare il cavo di alimentazione elettrica.

-  Folgorazione per presenza di fili scoperti sotto tensione.

Non lasciare oggetti sull'apparecchio.

-  Lesioni personali per la caduta dell'oggetto a seguito di vibrazioni.
-  Danneggiamento dell'apparecchio o degli oggetti sottostanti per la caduta dell'oggetto a seguito di vibrazioni.

Non salire sull'apparecchio.

-  Lesioni personali per la caduta dell'apparecchio

-  Danneggiamento dell'apparecchio o degli oggetti sottostanti per la caduta dell'apparecchio a seguito del distacco dal fissaggio.

Non salire su sedie, sgabelli, scale o supporti instabili per effettuare la pulizia dell'apparecchio.

-  Lesioni personali per la caduta dall'alto o per cesoiamento (scale doppie).

Non effettuare operazioni di pulizia dell'apparecchio senza aver prima spento l'apparecchio, e portato l'interruttore esterno in posizione OFF.

-  Folgorazione per presenza di componenti sotto tensione.

Non utilizzare insetticidi, solventi o detersivi aggressivi per la pulizia dell'apparecchio.

-  Danneggiamento delle parti in materiale plastico o verniciate.

Non utilizzare l'apparecchio per scopi diversi da quello di un normale uso domestico.

-  Danneggiamento dell'apparecchio per sovraccarico di funzionamento.

Danneggiamento degli oggetti indebitamente trattati.

Non fare utilizzare l'apparecchio da bambini o persone inesperte.

-  Danneggiamento dell'apparecchio per uso improprio.

Nel caso si avverta odore di bruciato o si veda del fumo fuoriuscire dall'apparecchio, spegnere l'apparecchio, chiudere il rubinetto principale del gas, aprire le finestre ed avvisare il tecnico.

-  Lesioni personali per ustioni, inalazione fumi, intossicazione.

Nel caso si avverta forte odore di gas, chiudere il rubinetto principale del gas, aprire le finestre ed avvisare il tecnico.

-  Esplosioni, incendi o intossicazioni.

ΠΡΟΕΙΔΟΠΟΙΗΣΗ

Οι εργασίες εγκατάστασης, η πρώτη έναυση και η συντήρηση πρέπει να εκτελούνται μόνο από εξειδικευμένο προσωπικό, σύμφωνα με τις οδηγίες που παρέχονται.

Λανθασμένη εγκατάσταση μπορεί να βλάψει τα άτομα, ζώα ή ακίνητο; ο κατασκευαστής δεν θα θεωρηθεί υπεύθυνος για οποιαδήποτε ζημία που προκαλείται ως αποτέλεσμα.

Εάν η συσκευή έχει εγκατασταθεί στο εσωτερικό του διαμερίσματος, βεβαιωθείτε ότι όλες οι διατάξεις που σχετίζονται με την είσοδο του αέρα και εξαερισμού του χώρου (σε συμμόρφωση με την ισχύουσα νομοθεσία) τηρούνται.

ΠΙΝΑΚΑΣ ΕΛΕΓΧΟΥ

- 1 - Διακόπτης ON/OFF και Κουμπί ρύθμισης θερμοκρασίας
- 2 - Κόκκινη ένδειξη L.E.D.:
 - Κωδικός Σφάλματος
 - Αντικατάσταση μπαταρίας

**ΤΟΠΟΘΕΤΗΣΗ ΜΠΑΤΑΡΙΑΣ**

- Ανοίξτε το κάλυμμα της θήκης της μπαταρίας που βρίσκεται στο κάτω μέρος της συσκευής

- Τοποθετήστε 2 μπαταρίες (1,5 V LR20) στο κατάλληλο τμήμα τηρώντας την πολικότητα της συσκευής.

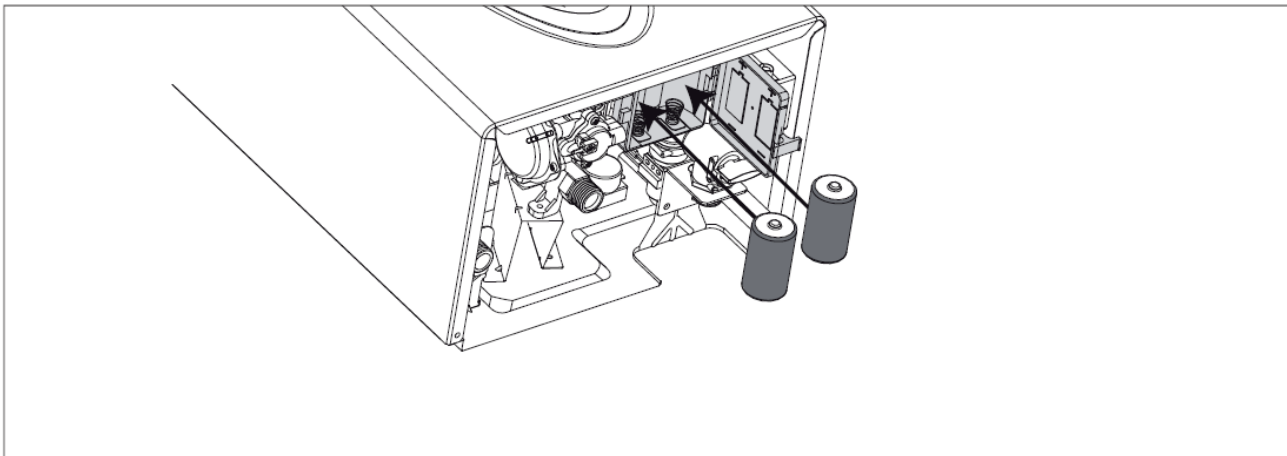
**ΑΝΤΙΚΑΤΑΣΤΑΣΗ ΜΠΑΤΑΡΙΑΣ**

- Ανοίξτε το κάλυμμα της θήκης της μπαταρίας που βρίσκεται στο κάτω μέρος της συσκευής
- Αφαιρέστε την μπαταρία και αντικαταστήστε την, τηρώντας την πολικότητα που αναγράφεται στη συσκευή.

ΠΡΟΣΟΧΗ!!!

Οι χρησιμοποιημένες μπαταρίες πρέπει να ανακυκλώνονται και να μην χρησιμοποιούνται ξανά

ΕΝΖΙΟΝΕ

L'installazione, la prima accensione, le regolazioni di manutenzione devono essere effettuate, secondo le istruzioni, esclusivamente da personale qualificato.

Un'errata installazione può causare danni a persone, animali o cose, nei confronti dei quali il costruttore non è considerato responsabile.

Se l'apparecchio è installato all'interno dell'appartamento verificare che siano rispettate le disposizioni relative all'entrata dell'aria ed alla ventilazione del locale (secondo le leggi vigenti).

Pannello di controllo

Διαδικασία ανάφλεξης

- εξασφαλίστε ότι η στρόφιγγα που βρίσκεται στο θέση κρύου νερού είναι ανοικτή
- εξασφαλίστε ότι η στρόφιγγα του αερίου είναι ανοικτή
- πατήστε το κουμπί ON / OFF, η οθόνη θα ανάψει.

Η συσκευή είναι έτοιμη να λειτουργήσει. Με το άνοιγμα μιας βρύσης, η συσκευή αρχίζει να λειτουργεί αυτόματα.

Σημείωση: Εάν η συσκευή δεν λειτουργεί, βεβαιωθείτε ότι το αέριο ή / και οι στρόφιγγες κρύου νερού είναι ανοικτές. Βεβαιωθείτε ότι οι μπαταρίες που παρέχονται (1.5V LR20) έχουν τοποθετηθεί σωστά. Όταν κλείνετε τη βρύση, η συσκευή απενεργοποιείται αυτόματα.

**ΠΡΟΕΙΔΟΠΟΙΗΣΗ!!**

**Νερό με θερμοκρασία υψηλότερη από 50 ° προκαλεί σοβαρά εγκαύματα.
Ελέγχετε πάντα την θερμοκρασία του νερού πριν από τη χρήση.**

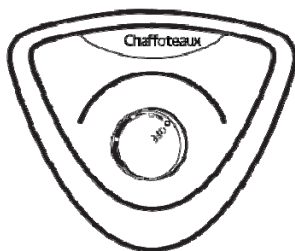
**Procedura di accensione**

- verificare che il rubinetto sul raccordo dell'acqua fredda sia aperto
- verificare che il rubinetto del gas sia aperto
- premere il tasto ON/OFF, il display si illumina

L'apparecchio è pronto per il funzionamento

Aprire un rubinetto dell'acqua calda, l'apparecchio si mette in funzione automaticamente.

Nota: Se l'apparecchio non si mette in funzione, verificare che il rubinetto del gas e/o dell'acqua fredda siano aperti. Verificare la connessione elettrica.

Non appena il rubinetto viene chiuso l'apparecchio si spegne automaticamente.

**ATTENZIONE!!**

L'acqua a temperatura superiore ai 50°C provoca gravi ustioni. Verificare sempre la temperatura dell'acqua prima di qualsiasi utilizzo.

Ρύθμιση ισχύος και θερμοκρασίας

Το κουμπί σας επιτρέπει να ρυθμίσετε τη θερμοκρασία του νερού και ηλεκτρικής ενέργειας:

- Γυρίστε δεξιόστροφα για να αυξήσετε την ισχύ και τη θερμοκρασία.
- Γυρίστε αριστερόστροφα για να μειώσετε την ισχύ και τη θερμοκρασία.

Διαδικασία απενεργοποίησης

Πατήστε το κουμπί ON/OFF. Και η οθόνη απενεργοποιείται.

Για να σβήσετε τη συσκευή εντελώς, απενεργοποιήστε, κλείστε τη βαλβίδα απομόνωσης αερίου.

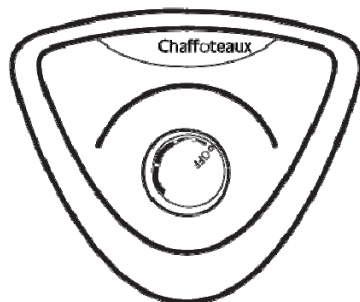
**Regolazione della potenza e della temperatura dell'acqua**

L'apparecchio consente di impostare una temperatura dell'acqua costante indipendentemente dalla quantità del prelievo.

Tramite i pulsanti + e - è possibile regolare la potenza e la temperatura dell'acqua:

- premendo il pulsante + (4) si aumenta la potenza e la temperatura
- premendo il pulsante - (3) si diminuisce la potenza e la temperatura.

E' possibile incrementare la temperatura fino a 55°C. Per selezionare alte temperature è necessario tenere premuto il tasto 4 per tre secondi.

Sul display compare 56, continuare a premere il pulsante + (4) per selezionare la temperatura desiderata fino ad un massimo di 65°C.

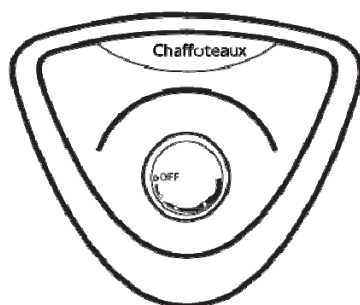
**Procedura di spegnimento**

Per spegnere l'apparecchio premere il tasto ON/OFF, il display si spegne.

Per spegnere completamente l'apparecchio chiudere il rubinetto del gas e togliere l'alimentazione elettrica.

Συνθήκες απενεργοποίησης της συσκευής

Η συσκευή προστατεύεται από δυσλειτουργίες μέσω των εσωτερικών ελέγχων που διενεργούνται από την ηλεκτρονική πλακέτα, η οποία σταματά τη συσκευή από τη λειτουργία, εάν χρειάζεται.

Σε περίπτωση εμπλοκής, θα εμφανιστεί στην οθόνη ο κωδικός σφάλματος - βλ. παρακάτω πίνακα.

Για να επαναφέρετε το σύστημα, πατήστε το διακόπτη ON / OFF της συσκευής.

Πίνακας κωδικών σφαλμάτων

Κωδικός σφάλματος	Περιγραφή	
Σταθερή ένδειξη led	Εξαντλημένη μπαταρία	Αντικαταστήστε την μπαταρία
1 ένδειξη led	Λανθασμένη θέση μικροδιακόπτη	1. Επιβεβαίωση της θέσης μικροδιακόπτη
2 συνεχόμενες ενδείξεις	Πρόβλημα στον αισθητήρα θερμοκρασίας του	1. Ελέγξτε το καλώδιο του ανιχνευτή θερμοκρασίας 2. Ελέγξτε την πίεση του νερού
3 συνεχόμενες ενδείξεις	Αποτυχία ανάφλεξης ή αποκοπή φλόγας	1. Ελέγξτε τη στρόφιγγα του αερίου. 2. Ελέγξτε τη θέση του ηλεκτροδίου ανάφλεξης
4 συνεχόμενες ενδείξεις	Ελαττωματική βαλβίδα αερίου	Ελέγξτε αν το διάφραγμα αερίου δεν παρεμποδίζεται
5 συνεχόμενες ενδείξεις	Υπερθέρμανση	1. Ελέγξτε για πιθανή απόφραξη της καπνοδόχου 2. Ελέγξτε την πίεση του νερού

Εάν η συσκευή δεν ξεκινήσει και πάλι ή σταματά επανειλημμένα, αφού έχετε διενεργήσει τους σχετικούς ελέγχους, πατήστε το κουμπί ON / OFF, κλείστε τη βαλβίδα αερίου, αφαιρέστε τις μπαταρίες και επικοινωνήστε με έναν εξειδικευμένο τεχνικό.

ΑΝ ΤΟ ΣΦΑΛΜΑ ΔΕΝ ΜΠΟΡΕΙ ΝΑ ΕΞΑΛΕΙΦΘΕΙ, ΜΗΝ ΕΝΕΡΓΟΠΟΙΕΙΤΕ ΤΗ ΣΥΣΚΕΥΗ.

**ΠΡΟΕΙΔΟΠΟΙΗΣΗ!!**

ΠΟΤΕ ΝΑ ΜΗΝ ΠΕΙΡΑΞΕΤΕ Η ΠΑΡΟΠΛΙΣΕΤΕ ΤΟΝ ΔΙΣΘΗΤΗΡΑ ΤΩΝ ΚΑΥΣΑΕΡΙΩΝ. ΑΥΤΟ ΜΠΟΡΕΙ ΝΑ ΕΠΗΡΕΑΣΕΙ ΤΗΝ ΟΜΑΛΗ ΛΕΙΤΟΥΡΓΙΑ ΤΗΣ ΣΥΣΚΕΥΗΣ.

ΟΙ ΚΑΚΕΣ ΣΥΝΘΗΚΕΣ ΕΛΚΥΣΜΟΥ ΘΑ ΜΠΟΡΟΥΣΑΝ ΝΑ ΠΡΟΚΑΛΕΣΟΥΝ ΑΝΤΙΠΡΟΗ ΚΑΥΣΑΕΡΙΩΝ ΜΕΣΑ ΣΤΟΝ ΧΩΡΟ ΕΓΚΑΤΑΣΤΑΣΗΣ. ΚΙΝΔΥΝΟΣ ΔΗΛΗΤΗΡΙΑΣΗΣ ΑΠΟ ΜΟΝΟΞΕΙΔΟ ΤΟΥ ΑΝΘΡΑΚΑ.

Condizioni di arresto dell'apparecchio

L'apparecchio è protetto da malfunzionamento tramite controlli interni da parte della scheda elettronica.

In caso di blocco il display visualizza il codice dell'errore - vedi tabella sotto riportata.

Per ripristinare il sistema è necessario effettuare un ON/OFF dell'apparecchio.

Tabella errori

Codice errore	Descrizione	Controlli da effettuare
		Spegnere l'apparecchio portando la manopola in posizione OFF, chiudere il rubinetto del gas, togliere l'alimentazione elettrica e contattare un tecnico qualificato

Se effettuate le verifiche l'apparecchio non riparte o si blocca ripetutamente portare la manopola posizione di OFF, chiudere il rubinetto del gas, togliere l'alimentazione elettrica e contattare un tecnico qualificato.

NON RIMETTERE IN FUNZIONE L'APPARECCHIO SE L'ERRORE NON È STATO ELIMINATO.

**ATTENZIONE**

IL SENSORE FUMI NON DEVE MAI ESSERE MODIFICATO O MESSO FUORI SERVIZIO PER NON COMPROMETTERE IL BUON FUNZIONAMENTO DELL'APPARECCHIO.

EVENTUALI CATTIVE CONDIZIONI DI TIRAGGIO POSSONO PROVOCARE IL RIFLUSSO DI GAS COMBUSTI NELL'AMBIENTE DI INSTALLAZIONE. PERICOLO DI INTOSSICAZIONE DA MONOSSIDO DI CARBONIO

Προσωρινό σβήσιμο λόγω ελαττωματικής εκκένωσης καυσαερίων

Αυτή η διάταξη προκαλεί το σβήσιμο της συσκευής σε περίπτωση ανωμαλίας απόρριψης των καυσαερίων. Η διακοπή λειτουργίας της συσκευής είναι προσωρινή. Μετά από 12 λεπτά, η συσκευή ξεκινά τη διαδικασία ανάφλεξης; εάν οι κανονικές συνθήκες έχουν αποκατασταθεί, η συσκευή λειτουργεί κανονικά. Αν όχι, η συσκευή κλείνει.

ΠΡΟΕΙΔΟΠΟΙΗΣΗ

Σε περίπτωση δυσλειτουργίας ή εάν απαιτείται επανειλημμένη παρέμβαση:

- απενεργοποιήστε τη συσκευή,
- κλείστε τη βαλβίδα αερίου,
- Αφαιρέστε τις μπαταρίες
- Επικοινωνήστε με την Υπηρεσία Τεχνικής Βοήθειας ή έναν εξειδικευμένο τεχνικό για να επισκευάσει τη βλάβη εκκένωσης καυσαερίων όταν εντοπίζεται σαν αιτία της δυσλειτουργίας.

Όποτε εκτελούνται εργασίες συντήρησης στη συσκευή, χρησιμοποιήστε αυθεντικά ανταλλακτικά μόνο και ακολουθήστε τις σχετικές οδηγίες προσεκτικά.

Αντιπαγετική προστασία

Εάν η συσκευή τοποθετείται εκεί όπου οι σωλήνες μπορεί να παγώσουν, συνιστάται να την αδειάσετε. Προχωρήστε όπως αναφέρεται παρακάτω:

- Πιέστε το πλήκτρο ON / OFF για να απενεργοποιήσετε τη συσκευή.
 - Αποσυνδέστε την από την παροχή ηλεκτρικού ρεύματος
 - Κλείστε τη βαλβίδα απομόνωσης εισόδου κρύου νερού
 - Ανοίξτε τις βρύσες ZNX μέχρι και η συσκευή και οι σωλήνες να αδειάσουν εντελώς.
- Για να γεμίσετε και πάλι τη συσκευή, ανοίξτε τη βαλβίδα απομόνωσης κρύου νερού μαζί με τις βρύσες ZNX μέχρι το νερό ρέει σταθερά από όλες τις βρύσες.

Αλλαγή του τύπου αερίου

Οι στιγμιαίοι μας θερμαντήρες νερού, έχουν σχεδιαστεί για να λειτουργούν είτε με φυσικό αέριο (μεθάνιο) ή υγραέριο. Αν χρειάζεται να αλλάξετε από το ένα αέριο στο άλλο, πρέπει να έρθετε σε επαφή για την μετατροπή με ένα από τα Εξουσιοδοτημένο Κέντρα Εξυπηρέτησης.

Συντήρηση

Προγραμματίστε μια ετήσια συντήρηση ελέγχου για τη συσκευή με ένα αρμόδιο πρόσωπο. Η σωστή συντήρηση οδηγεί πάντα σε εξοικονόμηση στο κόστος της λειτουργίας του συστήματος.

Arresto Temporaneo per anomalia evacuazione fumi
Tale controllo blocca l'apparecchio in caso di anomalia di evacuazione fumi. Il blocco è temporaneo.

Dopo 12 minuti l'apparecchio inizia la procedura di accensione; se le condizioni sono ritornate alla normalità prosegue nel funzionamento in caso contrario l'apparecchio si blocca.

ATTENZIONE!!

In caso di malfunzionamento o di interventi ripetuti, è necessario:

- spegnere l'apparecchio,
- chiudere il rubinetto del gas,
- togliere l'alimentazione elettrica
- contattare il Servizio Assistenza o un tecnico qualificato per rimediare al difetto di evacuazione dei fumi verificando la causa del malfunzionamento.

In caso di intervento di manutenzione sul dispositivo utilizzare solo ricambi originali seguendo attentamente le relative istruzioni.

Tale dispositivo non deve mai essere messo fuori servizio in quanto ne risulterebbe compromessa la sicurezza per l'utente.

Protezione antigelo

Se l'apparecchio è installato in un luogo dove le tubazioni sono a rischio di gelo si consiglia di svuotarlo.

Procedere come sotto indicato:

- Portare la manopola in posizione OFF
- Chiudere il rubinetto di intercettazione del gas
- Togliere l'alimentazione elettrica
- Chiudere il rubinetto di entrata acqua fredda
- Aprire i rubinetti dell'acqua calda sanitaria fino a completo svuotamento dell'apparecchio e delle tubazioni.

Per riempire nuovamente l'apparecchio aprire il rubinetto sull'entrata fredda ed aprire i rubinetti dell'acqua calda sanitaria fino a che esce acqua.

Cambio Gas

L'apparecchio può essere trasformato per uso da gas metano (G20) a Gas Liquido (G31) o viceversa a cura di un Tecnico Qualificato con l'utilizzo dell'apposito Kit.

Manutenzione

La manutenzione è essenziale per la sicurezza, il buon funzionamento e la durata dell'apparecchio.

Va effettuata in base a quanto previsto dalle norme vigenti. E' consigliabile far eseguire annualmente, da un tecnico qualificato, la manutenzione ordinaria.

Οδηγίες Εγκατάστασης και συντήρησης (Μόνο για εξειδικευμένο τεχνικό)

Επισκόπηση	11
Συμβουλές για τον εγκαταστάτη.....	11
Κανονισμοί ασφαλείας.....	13
Περιγραφή προϊόντος	15
Συνολική όψη.....	15
Διάγραμμα του κυκλώματος νερού.....	15
Διαστάσεις.....	16
Ελάχιστες αποστάσεις.....	16
Τεχνικά στοιχεία.....	17
Εγκατάσταση	18
Πριν από την εγκατάσταση της συσκευής.....	18
Θέση Εγκατάστασης.....	19
Σύνδεση αερίου.....	19
Σύνδεση νερού.....	20
Προβολή των υδραυλικών συνδέσεων.....	20
Σύνδεση σε μια ηλιακή εγκατάσταση.....	21
Συνδέσεις των αγωγών εκκένωσης καυσαερίων.....	21
Ηλεκτρικές συνδέσεις.....	22
Ηλεκτρικό διάγραμμα.....	23
Θέση σε λειτουργία	24
Διαδικασία ανάφλεξης.....	24
Παροχή ηλεκτρικού ρεύματος.....	24
Πλήρωση του υδραυλικού κυκλώματος.....	24
Τροφοδοσία αερίου.....	24
Πρώτο άναμμα.....	25
Πρόσβαση στις ρυθμίσεις - παράμετροι ρύθμισης.....	26
Έλεγχος των ρυθμίσεων του αερίου.....	27
Έλεγχος πίεσης τροφοδοσίας.....	27
Έλεγχος της μέγιστης πίεσης του καυστήρα.....	27
Έλεγχος της ελάχιστης πίεσης του καυστήρα.....	28
Έλεγχος της ισχύος αργής ανάφλεξης.....	28
Πίνακας ρυθμίσεων αερίου.....	29
Αλλαγή αερίου.....	29
Διατάξεις προστασίας συσκευής	30
Πίνακας σύνοψης κωδικών σφαλμάτων.....	31
Συντήρηση	32
Οδηγίες για το άνοιγμα του περιβλήματος και την εκτέλεση εσωτερικής επιθεώρησης.....	32
Γενικές παρατηρήσεις.....	33
Δοκιμή λειτουργίας.....	34
Διαδικασίες αποστράγγισης.....	34
Πληροφορίες για τον χρήστη.....	34
Σύμβολα που χρησιμοποιούνται στην πινακίδα δεδομένων.....	35

Ιstruzioni tecniche per l'installazione e la manutenzione

(riservato al tecnico qualificato)

Generalità	11
Avvertenze per l'installatore.....	11
Norme di sicurezza.....	13
Descrizione del prodotto	15
Vista complessiva.....	15
Schema idraulico.....	15
Dimensioni.....	15
Distanze minime per l'installazione.....	16
Dati tecnici.....	17
Installazione	18
Avvertenze prima dell'installazione.....	18
Luogo di installazione.....	19
Collegamento gas.....	19
Collegamento idraulico.....	20
Vista dei raccordi idraulici.....	20
Collegamento impianto solare.....	21
Collegamento condotti scarico fumi.....	21
Collegamenti elettrici.....	22
Schema elettrico.....	23
Messa in funzione	24
Predisposizione al servizio.....	24
Alimentazione elettrica.....	24
Alimentazione gas.....	24
Riempimento circuito idraulico.....	24
Prima accensione.....	25
Acesso ai parametri di impostazione e regolazione.....	26
Verifica delle regolazioni gas.....	27
Controllo della pressione di alimentazione.....	27
Controllo della pressione massima al bruciatore.....	27
Controllo della pressione minima al bruciatore.....	28
Controllo della pressione di lenta accensione.....	28
Tabella riepilogativa gas.....	29
Cambio gas.....	29
Sistemi di protezione dell'apparecchio	30
Tabella riepilogativa codici di errore.....	31
Manutenzione	32
Istruzioni per l'apertura della mantellatura ed ispezione dell'interno.....	32
Note generali.....	33
Prova di funzionamento.....	34
Procedura di svuotamento dell'apparecchio.....	34
Istruzioni per l'utente.....	34
Targhetta caratteristiche.....	35

⚠ Συμβουλές για τον εγκαταστάτη

Η εγκατάσταση και η πρώτη έναυση της συσκευής πρέπει να εκτελούνται από εξειδικευμένο προσωπικό σύμφωνα με τους ισχύοντες εθνικούς κανονισμούς σχετικά με την εγκατάσταση, και σύμφωνα με τις τυχόν απαιτήσεις που καθορίζονται από τις τοπικές αρχές και οργανισμούς δημόσιας υγείας.

Αυτή η συσκευή έχει σχεδιαστεί για την παραγωγή ζεστού νερού για οικιακή χρήση.

Θα πρέπει να συνδεθεί με ένα δίκτυο διανομής ζεστού νερού που πρέπει να είναι συμβατό με τα επίπεδα επιδόσεων και την ισχύ της.

Η χρήση της συσκευής για σκοπούς άλλους από αυτούς που καθορίζονται απαγορεύεται αυστηρά. Ο κατασκευαστής δεν μπορεί να θεωρηθεί υπεύθυνος για οποιαδήποτε ζημιά προκληθεί από ακατάλληλη, λανθασμένη και αλόγιστη χρήση της συσκευής ή από τη μη συμμόρφωση με τις οδηγίες που δίνονται σε αυτό το εγχειρίδιο.

Η εγκατάσταση, συντήρηση και όλες οι άλλες επεμβάσεις πρέπει να πραγματοποιούνται σε πλήρη συμμόρφωση με τις ισχύουσες νομικές διατάξεις και τις οδηγίες που παρέχονται από τον κατασκευαστή.

Λανθασμένη εγκατάσταση μπορεί να βλάψει ανθρώπους, ζώα και υπάρχοντά; η κατασκευάστρια εταιρεία δεν θα πρέπει να θεωρηθεί υπεύθυνη για οποιαδήποτε ζημιά που προκαλείται ως αποτέλεσμα.

Η συσκευή παραδίδεται σε χαρτοκιβώτιο. Αφού έχετε αφαιρέσει όλες τις συσκευασίες, βεβαιωθείτε ότι η συσκευή είναι άθικτη και ότι δεν λείπουν εξαρτήματα. Αν αυτό δεν ισχύει, επικοινωνήστε με τον προμηθευτή σας. Κρατήστε όλα τα υλικά συσκευασίας (συνδετήρες, πλαστικές σακούλες, φελιζόλ κλπ.) που πρέπει να φυλάσσονται μακριά από παιδιά, καθώς ενδέχεται να προκαλέσουν κίνδυνο.

Σε περίπτωση βλάβης ή / και η δυσλειτουργίας, σβήστε τη συσκευή, απενεργοποιήστε τη βαλβίδα αερίου, αφαιρέστε τις μπαταρίες και μην προσπαθήσετε να την επιδιορθώσετε μόνοι σας. Επικοινωνήστε με έναν εξειδικευμένο επαγγελματία.

Όλες οι επισκευές, οι οποίες θα πρέπει να γίνονται μόνο με τη χρήση γνήσιων ανταλλακτικών, θα πρέπει να πραγματοποιούνται από εξειδικευμένο προσωπικό. Η μη συμμόρφωση με τις παραπάνω οδηγίες θα μπορούσαν να θέσουν σε κίνδυνο την ασφάλεια της συσκευής και να ακυρώσουν κάθε ευθύνη από την πλευρά του κατασκευαστή.

Σε περίπτωση οποιασδήποτε συντήρησης ή άλλων δομικών έργων σε άμεση γειτνίαση με τους αγωγούς καυσαερίων ή διατάξεις των καυσαερίων και των εξαρτημάτων τους, σβήστε τη συσκευή, αφαιρέστε τις μπαταρίες και κλείστε τη βαλβίδα ελέγχου αερίου.

Όταν έχει ολοκληρωθεί το έργο, να ζητηθεί από έναν εξειδικευμένο τεχνικό να ελέγξει την αποτελεσματικότητα του αγωγού και τις συσκευές.

⚠ Avvertenze per l'installatore

L'installazione e la prima accensione dell'apparecchio devono essere effettuate da personale qualificato in conformità alle normative nazionali di installazione in vigore e ad eventuali prescrizioni delle autorità locali e di enti preposti alla salute pubblica.

Questo apparecchio serve a produrre acqua calda per uso domestico.

Deve essere allacciato a una rete di distribuzione di acqua calda sanitaria compatibilmente alle sue prestazioni ed alla sua potenza.

È vietata l'utilizzazione per scopi diversi da quanto specificato. Il costruttore non è considerato responsabile per eventuali danni derivanti da usi impropri, erronei ed irragionevoli o da un mancato rispetto delle istruzioni riportate sul presente libretto.

L'installazione, la manutenzione e qualsiasi altro intervento devono essere effettuate nel rispetto delle norme vigenti e delle indicazioni fornite dal costruttore.

Un'errata installazione può causare danni a persone, animali e cose per i quali l'azienda costruttrice non è responsabile.

L'apparecchio viene fornito in un imballo di cartone, dopo aver tolto l'imballo assicurarsi dell'integrità e della completezza della fornitura. In caso di non rispondenza rivolgersi al fornitore.

Gli elementi di imballaggio (graffe, sacchetti in plastica, polistirolo espanso, ecc.) non devono essere lasciati alla portata dei bambini in quanto fonti di pericolo.

In caso di guasto e/o cattivo funzionamento spegnere l'apparecchio, chiudere il rubinetto del gas, togliere l'alimentazione elettrica e non tentare di ripararlo ma rivolgersi a personale qualificato.

Prima di ogni intervento di manutenzione/riparazione nell'apparecchio è necessario:

- ruotare la manopola in posizione "OFF"
- chiudere il rubinetto del gas
- togliere l'alimentazione elettrica.

Eventuali riparazioni, effettuate utilizzando esclusivamente ricambi originali, devono essere eseguite solamente da tecnici qualificati. Il mancato rispetto di quanto sopra può compromettere la sicurezza dell'apparecchio e fa decadere ogni responsabilità del costruttore.

Nel caso di lavori o manutenzioni di strutture poste nelle vicinanze dei condotti o dei dispositivi di scarico dei fumi e loro accessori, mettere fuori servizio l'apparecchio chiudendo il rubinetto del gas e togliere l'alimentazione elettrica.

A lavori ultimati far verificare l'efficienza dei condotti e dei dispositivi da personale tecnico qualificato.

Σβήστε τη συσκευή και αφαιρέστε τις μπαταρίες για να καθαρίσετε τα εξωτερικά μέρη της συσκευής.

Καθαρίστε με ένα πανί βρεγμένο με νερό και σαπούνι. Μη χρησιμοποιείτε ισχυρά απορρυπαντικά, εντομοκτόνα ή τοξικά προϊόντα.

Εάν η συσκευή χρησιμοποιείται σε πλήρη συμμόρφωση με την ισχύουσα νομοθεσία, θα λειτουργήσει σε ένα ασφαλές, φιλικό προς το περιβάλλον και οικονομικά αποδοτικό τρόπο.

Αν χρησιμοποιείτε κιτ ή προαιρετικό εξοπλισμό, βεβαιωθείτε ότι είναι αυθεντικά.

Per la pulizia delle parti esterne spegnere l'apparecchio e togliere l'alimentazione elettrica.

Effettuare la pulizia con un panno umido imbevuto di acqua saponata.

Non utilizzare detersivi aggressivi, insetticidi o prodotti tossici. Il rispetto delle norme vigenti permette un funzionamento sicuro, ecologico e a risparmio energetico.

Nel caso di uso di kit od optional si dovranno utilizzare solo quelli originali.

Conforme al DM 174 del 06-04-2004 in attuazione della Direttiva Europea 98/83 CE relativa alla qualità delle acque.



ΠΡΟΕΙΔΟΠΟΙΗΣΗ!!

Νερό με θερμοκρασία υψηλότερη από 50 ° προκαλεί σοβαρά εγκαύματα.

Ελέγχετε πάντα την θερμοκρασία του νερού πριν από τη χρήση.



ATTENZIONE!!

L'acqua a temperatura superiore ai 50°C provoca gravi ustioni.

Verificare sempre la temperatura dell'acqua prima di qualsiasi utilizzo.



ΠΡΟΕΙΔΟΠΟΙΗΣΗ!!

ΠΟΤΕ ΝΑ ΜΗΝ ΠΕΙΡΑΞΕΤΕ Η ΠΑΡΟΠΛΙΣΕΤΕ ΤΟΝ ΑΙΣΘΗΤΗΡΑ ΤΩΝ ΚΑΥΣΑΕΡΙΩΝ. ΑΥΤΟ ΜΠΟΡΕΙ ΝΑ ΕΠΗΡΕΑΣΕΙ ΤΗΝ ΟΜΑΛΗ ΛΕΙΤΟΥΡΓΙΑ ΤΗΣ ΣΥΣΚΕΥΗΣ.

ΟΙ ΚΑΚΕΣ ΣΥΝΘΗΚΕΣ ΕΛΚΥΣΜΟΥ ΘΑ ΜΠΟΡΟΥΣΑΝ ΝΑ ΠΡΟΚΑΛΕΣΟΥΝ

ΑΝΤΙΡΡΟΗ ΚΑΥΣΑΕΡΙΩΝ ΜΕΣΑ ΣΤΟΝ ΧΩΡΟ ΕΓΚΑΤΑΣΤΑΣΗΣ.

ΚΙΝΔΥΝΟΣ ΔΗΛΗΤΗΡΙΑΣΗΣ ΑΠΟ ΜΟΝΟΞΕΙΔΙΟ ΤΟΥ ΑΝΘΡΑΚΑ



ATTENZIONE

IL SENSORE FUMI NON DEVE MAI ESSERE MODIFICATO O MESSO FUORI SERVIZIO PER NON COMPROMETTERE IL BUON FUNZIONAMENTO DELL'APPARECCHIO.

EVENTUALI CATTIVE CONDIZIONI DI TIRAGGIO POSSONO PROVOCARE IL RIFLUSSO DI GAS COMBUSTI NELL'AMBIENTE DI INSTALLAZIONE. PERICOLO DI INTOSSICAZIONE DA MONOSSIDO DI CARBONIO



ΠΡΟΕΙΔΟΠΟΙΗΣΗ!!

Η συσκευή πρέπει να ενεργοποιηθεί μόνο με την παρουσία νερού στον εναλλάκτη.



ATTENZIONE!!

L'apparecchio può essere utilizzato solo con presenza di acqua nello scambiatore

Κανονισμοί ασφαλείας

Επεξήγηση συμβόλων:



Η μη συμμόρφωση με αυτή την προειδοποίηση, συνεπάγεται τον κίνδυνο σωματικής βλάβης, σε ορισμένες περιπτώσεις ακόμα και θανατηφόρα



Η μη συμμόρφωση με αυτή την προειδοποίηση, συνεπάγεται τον κίνδυνο βλάβης, σε ορισμένες περιπτώσεις ακόμα και σοβαρές, στην ιδιοκτησία, τα φυτά ή τα ζώα.

Τοποθετήστε τη συσκευή σε ένα στερεό τοίχο η οποίος δεν υπόκειται σε κραδασμούς.

Θορυβώδες κατά τη λειτουργία.

Όταν ανοίγετε τρύπες στον τοίχο για την εγκατάσταση, προσέξτε να μην καταστρέψετε κάθε ηλεκτρική καλωδίωση ή υπάρχουσες σωληνώσεις.

Ηλεκτροπληξία που προκαλείται από την επαφή με ηλεκτροφόρα καλώδια. Εκρήξεις, πυρκαγιές ή ασφυξία που προκλήθηκε από διαρροή φυσικού αερίου από κατεστραμμένες σωληνώσεις

Βλάβη σε υπάρχουσες εγκαταστάσεις. Πλημμύρες που προκαλούνται από διαρροή νερού από τις κατεστραμμένες σωληνώσεις.

Εκτελέστε όλες τις ηλεκτρικές συνδέσεις χρησιμοποιώντας καλώδια τα οποία διαθέτουν την κατάλληλη διατομή.

Πυρκαγιά που προκαλείται από την υπερθέρμανση λόγω ηλεκτρικού ρεύματος που περνά από υποδιαστασιοποιημένα καλώδια.

Προστατέψτε όλες τις συνδέσεις σωληνών και καλωδίων, προκειμένου με σκοπό να αποτρέψετε τη ζημιά τους.

Ηλεκτροπληξία που προκαλείται από την επαφή με ηλεκτροφόρα καλώδια. Εκρήξεις, πυρκαγιές ή ασφυξία που προκλήθηκε από διαρροή αερίου από τις κατεστραμμένες σωληνώσεις.

Πλημμύρες που προκαλούνται από διαρροή νερού από τις κατεστραμμένες σωληνώσεις.

Βεβαιωθείτε ότι ο χώρος εγκατάστασης και τυχόν συστήματα στα οποία πρέπει να συνδεθεί η συσκευή συμμορφώνονται με την ισχύουσα νομοθεσία.

Ηλεκτροπληξία που προκαλείται από την επαφή με ηλεκτροφόρα καλώδια τα οποία δεν έχουν εγκατασταθεί σωστά.

Βλάβες στη συσκευή που προκαλούνται από ακατάλληλες συνθήκες λειτουργίας.

Χρησιμοποιήστε τα κατάλληλα εργαλεία και εξοπλισμό (βεβαιωθείτε συγκεκριμένα ότι το εργαλείο δεν έχει φθαρεί και ότι η λαβή του είναι κατάλληλα στερεωμένη).

Χρησιμοποιήστε τα σωστά και βεβαιωθείτε ότι δεν πέφτουν από ύψος. Αντικαταστήστε μόλις τελειώσετε με τη χρήση τους.

Σωματικές βλάβες από την πτώση θραυσμάτων, εισπνοή σκόνης, χτυπήματα, κοψίματα, τσιμητήματα και εκδορές.

Χρησιμοποιείτε ηλεκτρικό εξοπλισμό κατάλληλο για την προβλεπόμενη χρήση του (ειδικότερα, βεβαιωθείτε ότι το καλώδιο τροφοδοσίας και το βύσμα είναι άθικτα και ότι τα μέρη που κάνουν περιστροφικές ή παλινδρομικές κινήσεις έχουν στερεωθεί σωστά)?

Σωματικές βλάβες από την πτώση θραυσμάτων, εισπνοή σκόνης, χτυπήματα, κοψίματα, τσιμητήματα και εκδορές. Ζημιά στη συσκευή ή στα γύρω αντικείμενα που προκαλείται από την πτώση θραυσμάτων, χτυπήματα και τομές.

Βεβαιωθείτε ότι τυχόν φορητές σκάλες έχουν τοποθετηθεί με ασφάλεια. Ότι είναι κατάλληλα ισχυρές και ότι τα σκαλιά είναι άθικτα και δεν είναι ολισθηρά και δεν ταλαντεύονται όταν κάποιος τους ανεβαίνει. Βεβαιωθείτε ότι κάποιος παρέχει παρακολούθηση ανά πάσα στιγμή.

Σωματικές βλάβες που προκαλούνται από πτώση από ύψος ή από κοψίματα (τυχαίο κλείσιμο σκάλας).

Βεβαιωθείτε ότι τυχόν τροχήλατες σκάλες τοποθετούνται με ασφάλεια. Ότι είναι κατάλληλα ισχυρές, ότι τα σκαλιά είναι άθικτα και δεν ολισθηρά και ότι οι σκάλες είναι εφοδιασμένες με χειροαβές και στις δύο πλευρές και στηθαίο για την προσγείωση.

Σωματικές βλάβες που προκαλούνται από πτώση από ύψος.

Κατά τη διάρκεια της πραγματοποίησης όλων των εργασιών σε ένα ορισμένο ύψος (γενικά με μια διαφορά ύψους πάνω από δύο μέτρα), βεβαιωθείτε ότι χρησιμοποιούνται στηθαία για να περιβάλλουν το χώρο εργασίας ή ότι χρησιμοποιούνται ατομικοί ιμάντες για την προφύλαξη πρόληψης πτώσεων. Ο χώρος όπου μπορεί να συμβεί οποιαδήποτε τυχαία πτώση πρέπει να είναι απαλλαγμένος από επικίνδυνα εμπόδια, καθώς και κάθε επίπτωση της πτώσης πρέπει να είναι αμβλύνεται με ημι-άκαμπτες ή επιφάνειες που αποσυντίθενται.

Σωματικές βλάβες που προκαλούνται από πτώση από ύψος.

Βεβαιωθείτε ότι ο χώρος εργασίας έχει κατάλληλες συνθήκες υγιεινής και καθαριότητας από την άποψη του φωτισμού, του αερισμού και τη σταθερότητα των δομών.

Σωματικές βλάβες που προκαλούνται από χτυπήματα, σκονάφτοντας κλπ.

χρησιμοποιήστε σωστά αυτό τον εξοπλισμό? Μην εμποδίζετε περάσματα με το καλώδιο τροφοδοσίας, βεβαιωθείτε ότι κανένας εξοπλισμός θα μπορούσε να πέσει από ύψος. Αποσυνδέστε τον με ασφάλεια μετά τη χρήση.

Norme di sicurezza



Legenda simboli:

Il mancato rispetto dell'avvertenza comporta rischio di lesioni, in determinate circostanze anche mortali, per le persone

Il mancato rispetto dell'avvertenza comporta rischio di danneggiamenti, in determinate circostanze anche gravi, per oggetti, piante o animali



Installare l'apparecchio su parete solida, non soggetta a vibrazioni.



Rumorosità durante il funzionamento.

Non danneggiare, nel forare la parete, cavi elettrici o tubazioni preesistenti.



Folgorazione per contatto con conduttori sotto tensione. Esplosioni, incendi o intossicazioni per perdita gas dalle tubazioni danneggiate.



Danneggiamento impianti preesistenti. Allagamenti per perdita acqua dalle tubazioni danneggiate.

Eseguire i collegamenti elettrici con conduttori di sezione adeguata.



Incendio per surriscaldamento dovuto al passaggio di corrente elettrica in cavi sottodimensionati.

Proteggere tubi e cavi di collegamento in modo da evitare il loro danneggiamento.



Folgorazione per contatto con conduttori sotto tensione. Esplosioni, incendi o intossicazioni per perdita gas dalle tubazioni danneggiate.



Allagamenti per perdita acqua dalle tubazioni danneggiate.

Assicurarsi che l'ambiente di installazione e gli impianti a cui deve connettersi l'apparecchiatura siano conformi alle normative vigenti.



Folgorazione per contatto con conduttori sotto tensione incorrettamente installati.



Danneggiamento dell'apparecchio per condizioni di funzionamento improprie.

Adoperare utensili ed attrezzature manuali adeguati all'uso (in particolare assicurarsi che l'utensile non sia deteriorato e che il manico sia integro e correttamente fissato), utilizzarli correttamente, assicurarli da eventuale caduta dall'alto, riporli dopo l'uso.



Lesioni personali per proiezione di schegge o frammenti, inalazione polveri, urti, tagli, punture, abrasioni, rumore, vibrazioni.



Danneggiamento dell'apparecchio o di oggetti circostanti per proiezione di schegge, colpi, incisioni.

Assicurarsi che le scale portatili siano stabilmente appoggiate, che siano appropriatamente resistenti, che i gradini siano integri e non scivolosi, che non vengano spostate con qualcuno sopra, che qualcuno vigili.



Lesioni personali per la caduta dall'alto o per cesoimento (scale doppie).

Assicurarsi che le scale a castello siano stabilmente appoggiate, che siano appropriatamente resistenti, che i gradini siano integri e non scivolosi, che abbiano mancorrenti lungo la rampa e parapetti sul pianerottolo.



Lesioni personali per la caduta dall'alto.

Assicurarsi, durante i lavori eseguiti in quota (in genere con dislivello superiore a due metri), che siano adottati parapetti perimetrali nella zona di lavoro o imbragature individuali atti a prevenire la caduta, che lo spazio percorso durante l'eventuale caduta sia libero da ostacoli pericolosi, che l'eventuale impatto sia attutito da superfici di arresto semirigide o deformabili.



Lesioni personali per la caduta dall'alto.

Assicurarsi che il luogo di lavoro abbia adeguate condizioni igienico sanitarie in riferimento all'illuminazione, all'aerazione, alla solidità.



Lesioni personali per urti, inciampi, ecc.

Proteggere con adeguato materiale l'apparecchio e le aree in prossimità del luogo di lavoro.



Danneggiamento dell'apparecchio o di oggetti circostanti per proiezione di schegge, colpi, incisioni.

Movimentare l'apparecchio con le dovute protezioni e con la dovuta cautela.



Danneggiamento dell'apparecchio o di oggetti circostanti per urti, colpi, incisioni, schiacciamento.

Προστατέψτε τη συσκευή και όλη την περιοχή του χώρου εργασίας με κατάλληλο υλικό.

⚠ Ζημιά στη συσκευή ή στα γύρω αντικείμενα που προκαλείται από την πτώση θραυσμάτων, χτυπήματα και τομές.

Χειριστείτε τη συσκευή με προσοχή και με κατάλληλη προστασία.

⚠ Ζημιά στη συσκευή ή στον περιβάλλοντα αντικείμενα από κραδασμούς, χτυπήματα, τομές και σύνθλιψη.

Κατά τη διάρκεια όλων των διαδικασιών εργασίας, να φοράτε προστατευτικό ιματισμό και ατομικό εξοπλισμό.

⚠ Σωματικές βλάβες που προκαλούνται από ηλεκτροπληξία, πτώση θραυσμάτων, εισπνοή σκόνης, χτυπήματα, κοψίματα, πληγές, εκδορές,, θόρυβο και δονήσεις.

Τοποθετήστε όλα τα υπολείμματα και τον εξοπλισμό με τέτοιο τρόπο ώστε να κάνουν την κίνηση εύκολη και ασφαλή, αποφεύγοντας το σχηματισμό τυχόν σωρών που θα μπορούσαν να καταρρεύσουν.

⚠ Ζημιά στη συσκευή ή στα περιβάλλοντα αντικείμενα από κραδασμούς, χτυπήματα, τομές και σύνθλιψη.

Όλες οι εργασίες στο εσωτερικό της συσκευής πρέπει να γίνονται με τη δέουσα προσοχή, ώστε να αποφευχθεί η απότομη επαφή με αιχμηρά μέρη.

⚠ Σωματικές βλάβες που προκαλούνται από χτυπήματα, σκοντάφτοντας κλπ.

Επαναφέρετε όλες τις διατάξεις ασφαλείας και ελέγχου που επηρεάζονται από οποιαδήποτε εργασία που εκτελείται στη συσκευή και βεβαιωθείτε ότι λειτουργούν σωστά πριν από την επανεκκίνηση της συσκευής.

⚠ Εκρήξεις, πυρκαγιές ή ασφυξία που προκαλείται από διαρροή αερίου ή από μια εσφαλμένη εκκένωση των καυσαερίων.

Βλάβη ή διακοπή λειτουργίας της συσκευής που προκαλούνται από εκτός ελέγχου λειτουργία.

⚠ **Πριν από το χειρισμό, αδειάστε όλα τα εξαρτήματα που μπορεί να περιέχουν ζεστό νερό, κάνοντας εξαερισμό αν είναι απαραίτητο.**

Σωματικές βλάβες που προκαλούνται από εγκαύματα.

Αφαιρείτε τα άλατα των εξαρτημάτων, σύμφωνα με τις οδηγίες που παρέχονται στο δελτίο δεδομένων ασφαλείας του προϊόντος που χρησιμοποιείται, τον αερισμό του δωματίου, φορώντας προστατευτικά ρούχα, αποφύγετε την ανάμιξη διαφορετικών προϊόντων, και προστατεύστε τη συσκευή και τα γύρω αντικείμενα.

⚠ Σωματικές βλάβες που προκαλούνται από όξινες ουσίες που έρχονται σε επαφή με το δέρμα ή τα μάτια, κατάποση ή εισπνοή βλαβερών χημικών ουσιών.

⚠ Ζημιά στη συσκευή ή στα περιβάλλοντα αντικείμενα από διάβρωση που προκαλείται από όξινες ουσίες.

Αν υπάρχει μια ισχυρή μυρωδιά αερίου, κλείστε τη βασική βαλβίδα αερίου, ανοίξτε όλα τα παράθυρα και να καλέστε βοήθεια.

⚠ Εκρήξεις, πυρκαγιές ή δηλητηρίαση.

⚠ ΠΡΟΕΙΔΟΠΟΙΗΣΗ!!

Ποτέ μην πειρέξετε ή παροπλίσετε τον αισθητήρα καυσαερίων. Αυτό μπορεί να επηρεάσει την ομαλή λειτουργία της συσκευής.

Οι κακές συνθήκες ελκυσμού θα μπορούσαν να προκαλέσουν αντιρροή καυσαερίων μέσα στον χώρο της εγκατάστασης.

Κίνδυνος δηλητηρίασης από μονοξείδιο του άνθρακα.

Αυτή η συσκευή δεν προορίζεται για χρήση από άτομα (συμπεριλαμβανομένων παιδιών) με μειωμένες σωματικές, αισθητηριακές ή διανοητικές ικανότητες, ή έλλειψη εμπειρίας και γνώσης, εκτός και εάν έχουν τύχει επίβλεψης ή εκπαίδευσης σχετικά με τη χρήση της συσκευής από άτομο υπεύθυνο για την ασφάλειά τους.

Τα παιδιά πρέπει να επιτηρούνται ώστε να εξασφαλίζεται ότι δεν παίζουν με τη συσκευή.

Indossare, durante le lavorazioni, gli indumenti e gli equipaggiamenti protettivi individuali.

⚠ Lesioni personali per folgorazione, proiezione di schegge o frammenti, inalazioni polveri, urti, tagli, punture, abrasioni, rumore, vibrazioni.

Organizzare la dislocazione del materiale e delle attrezzature in modo da rendere agevole e sicura la movimentazione, evitando cataste che possano essere soggette a cedimenti o crolli.

⚠ Danneggiamento dell'apparecchio o di oggetti circostanti per urti, colpi, incisioni, schiacciamento.

Le operazioni all'interno dell'apparecchio devono essere eseguite con la cautela necessaria ad evitare bruschi contatti con parti acuminatae.

⚠ Lesioni personali per tagli, punture, abrasioni.

Ripristinare tutte le funzioni di sicurezza e controllo interessate da un intervento sull'apparecchio ed accertarne la funzionalità prima della rimessa in servizio.

⚠ Esplosioni, incendi o intossicazioni per perdita gas o per incorretto scarico fumi.

⚠ Danneggiamento o blocco dell'apparecchio per funzionamento fuori controllo.

Svuotare i componenti che potrebbero contenere acqua calda, attivando eventuali sfiati, prima della loro manipolazione.

⚠ Lesioni personali per ustioni.

Effettuare la disincrostazione da calcare di componenti attenendosi a quanto specificato nella scheda di sicurezza del prodotto usato, aerando l'ambiente, indossando indumenti protettivi, evitando miscele di prodotti diversi, proteggendo l'apparecchio e gli oggetti circostanti.

⚠ Lesioni personali per contatto di pelle o occhi con sostanze acide, inalazione o ingestione di agenti chimici nocivi.

⚠ Danneggiamento dell'apparecchio o di oggetti circostanti per corrosione da sostanze acide.

Nel caso si avverta odore di bruciato o si veda del fumo fuoriuscire dall'apparecchio, togliere l'alimentazione elettrica, aprire le finestre ed avvisare il tecnico.

⚠ Lesioni personali per ustioni, inalazione fumi, intossicazione.



ATTENZIONE!! Il sensore fumi non deve mai essere modificato o messo fuori servizio per non compromettere il buon funzionamento dell'apparecchio.

Eventuali cattive condizioni di tiraggio possono provocare il riflusso di gas combustibili nell'ambiente di installazione. Pericolo di intossicazione da monossido di carbonio

L'apparecchio non è destinato a essere utilizzato da persone (bambini compresi) le cui capacità fisiche, sensoriali o mentali siano ridotte, oppure con mancanza di esperienza o di conoscenza, a meno che esse abbiano potuto beneficiare, attraverso l'intermediazione di una persona responsabile della loro sicurezza, di una sorveglianza o di istruzioni riguardanti l'uso dell'apparecchio. I bambini devono essere sorvegliati per sincerarsi che non giochino con

Συνολικές άποψη

Διάγραμμα του κυκλώματος νερού

VISTA COMPLESSIVA

SCHEMA IDRAULICO

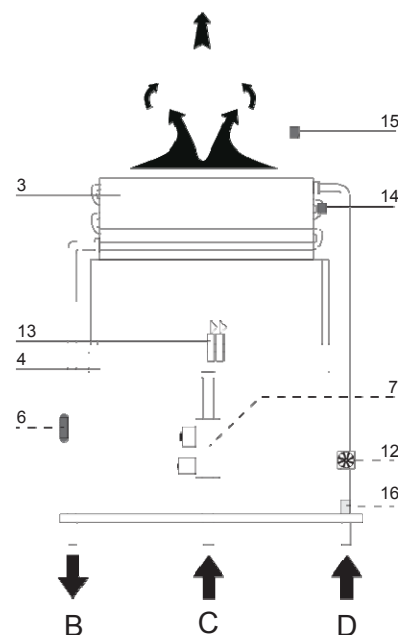
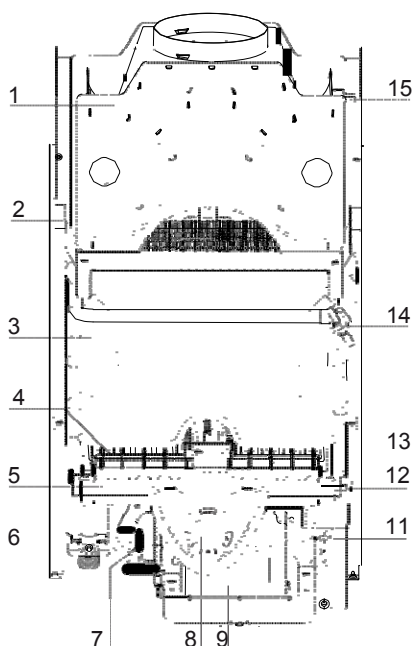

Λεζάντα:

- 1. Κουκούλα καυσαερίων
- 2. Πλαίσιο
- 3. Θερμικός εναλλάκτης
- 4. Καυστήρας
- 5. Συλλέκτης αερίου
- 6. Αισθητήρας θερμοκρασίας ζεστού νερού
- 7. Βαλβίδα αερίου
- 8. Κουμπί θερμοκρασίας –ON/OFF
- 9. Κιβώτιο πλακέτας
- 10. LED:Κόκκινη λυχνία-ένδειξη σφαλματος/Πορτοκαλί λυχνία- προσαρμογή σε εξέλιξη
- 11. Πλακέτα ανάφλεξης
- 12. Διακόπτης ροής νερού
- 13. Ηλεκτρόδιο ανάφλεξης και ανίχνευσης
- 14. Θερμοστάτης υπερθέρμανσης
- 15. Αισθητήρας καυσαερίων
- 16. Φίλτρο εισόδου κρύου νερού
- B.** Έξοδος ζεστού νερού 1/2"
- C.** Είσοδος αερίου 1/2"
- D.** Είσοδος κρύου νερού 1/2"

Legenda:

- 1. Cappa fumi
- 2. Telaio monoblocco
- 3. Scambiatore di calore
- 4. Bruciatore
- 5. Collettore gas
- 6. Sonda acqua calda sanitaria
- 7. Valvola gas
- 8. Pannello di controllo
- 9. Scatola scheda elettronica
- 11. Scheda accensione
- 12. Sensore di portata acqua
- 13. Elettrodo accensione e rilevazione fiamma
- 14. Termostato di sovratemperatura
- 15. Sensore fumi
- 16. Filtro entrata acqua fredda
- B.** Uscita acqua calda
- C.** Ingresso gas
- D.** Entrata acqua fredda

Συνολικές διαστάσεις

DIMENSIONI

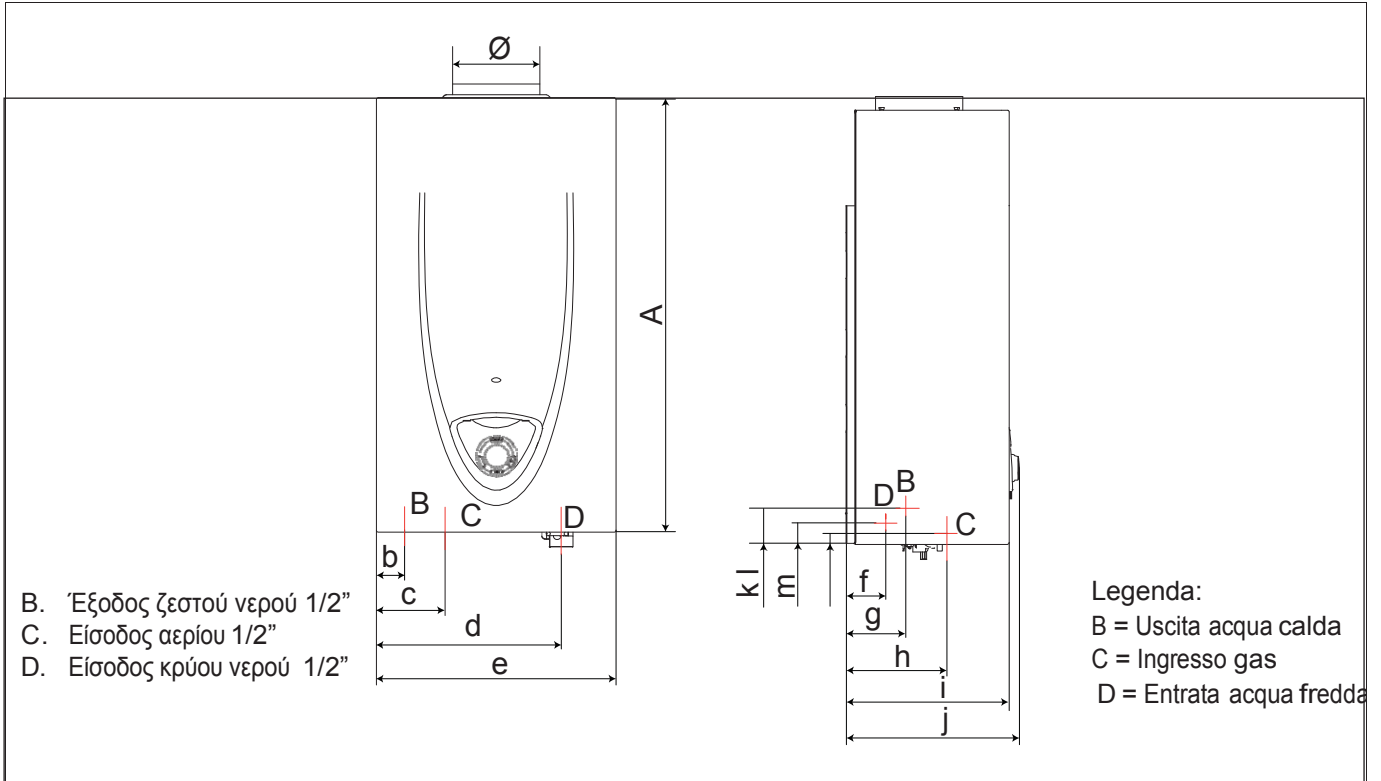

Modello Μοντέλο	Ø	a	b	c	d	e	f	g	h	i	j	k	l	m	Peso Greutate	
															lordo brut	netto net
11 litri	113	580	37	87	228,5	310	54	58,8	131,5	210	230	25	16	22,5	9,6	8,9
14 litri	132		70	117	264	370	48								11,0	10,2
16 litri															12,2	11,1

Ελάχιστες αποστάσεις

Προκειμένου να επιτρέπεται η εύκολη πρόσβαση στη συσκευή για εργασίες συντήρησης, η συσκευή πρέπει να εγκατασταθεί σύμφωνα με τις αποστάσεις που αναφέρονται παρακάτω.

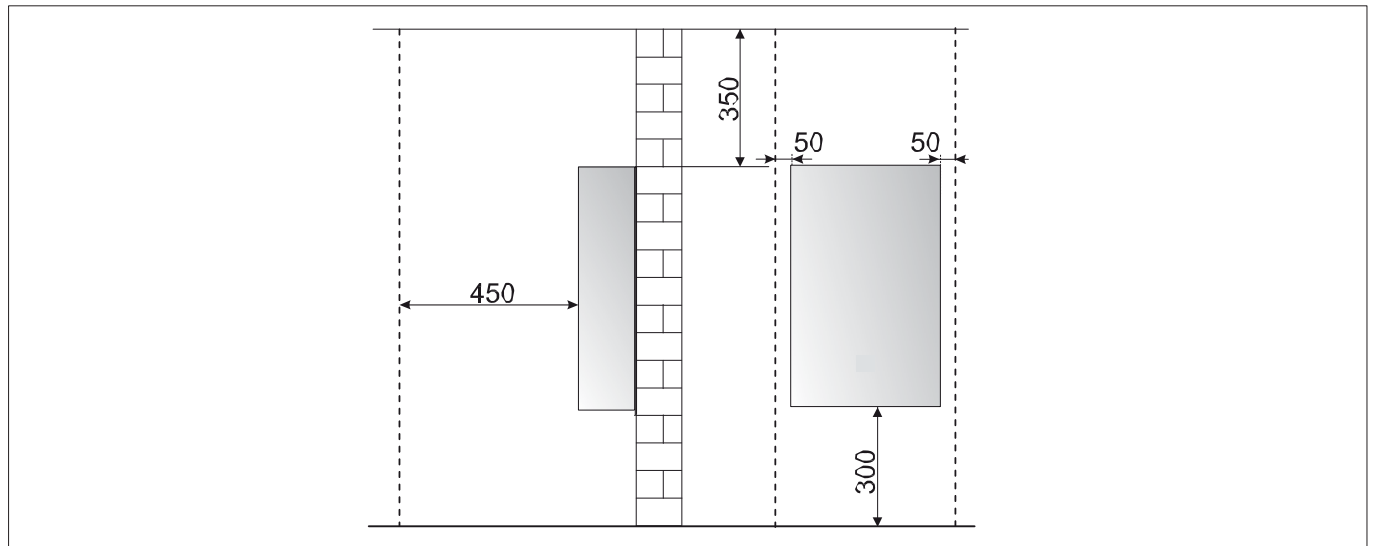

ΤΕΧΝΙΚΑ ΣΤΟΙΧΕΙΑ

DATI TECNICI

Όνομα μοντέλου:	Nome modello :		ΑΜΕ ΕΥ ΟΧΥ ONT Ó 11	ΑΜΕ ΕΥ ΟΧΥ ONT Ó 14
Πιστοποίηση CE (pin)	Certificazione CE (pin)		0063CN7240	
Τύπος	Tipo		B11bs	
Κατηγορία αερίου	Categoria Gas		I2H3+	
Μέγ. ονομαστική ισχύς εισόδου	Portata termica massima	kW	21.5	27.0
Ελαχ. ονομαστική ισχύς εισόδου	Portata termica minima	kW	9.5	10.5
Μεγ. ονομαστική ισχύς εξόδου	Potenza termica massima	kW	19.0	24.0
Ελαχ. ονομαστική ισχύς εξόδου	Potenza termica minima	kW	8.0	9.0
Μεγ θερμοκρασία Ζ.Ν.Χ.	Temperatura massima acqua calda	°C	65	65
Ελαχ. θερμοκρασία Ζ.Ν.Χ.	Temperatura minima acqua calda	°C	35	35
Ονομαστική παροχή Ζ.Ν.Χ.	Portata nominale acqua	l/min	11	14
Ελάχιστη παροχή Ζ.Ν.Χ.	Portata minima acqua calda	l/min	>2	>3
Μεγ πίεση νερού	Pressione acqua massima ammessa	bar	10	10
Ελάχ. πίεση νερού	Pressione acqua minima ammessa	bar	>0.1	>0.1
Απαιτούμενη παροχή - αέρας καύσης	Portata necessaria aria per combustione	m3/h	35.9	45.4
Θερμοκρασία καυσαερίων στην ελάχιστη ονομαστική ισχύ	Temperatura fumi alla portata termica minima	°C	190	190
Μεγ. ποσότητα καυσαερίων	Portata massica fumi massima	g/s	13.4	16.9
Ελάχιστη θερμοκρασία λειτουργίας	Temperatura minima di funzionamento	°C	+5	+5
Διαστάσεις:	Dimensioni:			
Ύψος	Altezza	mm	580	580
Πλάτος	Larghezza	mm	310	370
Βάθος	Profondità	mm	210	230
Τροφοδοσία τάση / συχνότητα	Tensione/frequenza di alimentazione	V/Hz	230/50	
Ηλεκτρική κατανάλωση	Consumo elettrico	V	1,5	

Πριν από την εγκατάσταση της συσκευής

Η συσκευή θερμαίνει το νερό σε μία θερμοκρασία κάτω του βρασμού . Θα πρέπει να συνδεθεί με ένα οικιακό δίκτυο ύδρευσης , το οποίο πρέπει να αντιστοιχεί σε μέγεθος με την απόδοση και την ισχύ της συσκευής .

Πριν συνδέσετε τη συσκευή , είναι πρώτα απαραίτητο να εκτελέσετε τις ακόλουθες εργασίες:

- Πλύνετε προσεκτικά τις σωληνώσεις του συστήματος, ώστε να απομακρυνθεί κάθε σπείρωμα ή υπολείμματα συγκόλλησης , ή τυχόν ακαθαρσίες που θα μπορούσαν να εμποδίσουν τη σωστή λειτουργία της συσκευής.

- Βεβαιωθείτε ότι η συσκευή είναι ρυθμισμένη για λειτουργία με τον τύπο του διαθέσιμου αερίου (διαβάστε τις πληροφορίες στην ετικέτα της συσκευασίας και στην πινακίδα του λέβητα) .

- Βεβαιωθείτε ότι δεν υπάρχουν εμπόδια στο εσωτερικό της απόρριψης καυσαερίων και ότι δεν απορρίπτονται καυσαέρια από άλλες συσκευές , εκτός αν η καμινάδα έχει ως στόχο να εξυπηρετήσει περισσότερους από έναν χρήστες (σύμφωνα με τις ισχύουσες νομικές απαιτήσεις) .

- Σε περίπτωση που υπάρχει ήδη μια σύνδεση με υπάρχουσα καμινάδα , να ελεγχτεί ότι οι αγωγοί είναι τέλεια καθαρισμένοι και χωρίς υπολείμματα, διότι οποιαδήποτε αποσύνδεση θα μπορούσε να εμποδίσει τη διέλευση των καυσαερίων και να δημιουργήσει επικίνδυνες καταστάσεις .

- Βεβαιωθείτε ότι , όπου συνδέονται ακατάλληλες απορρίψεις καυσαερίων, υπάρχουν αγωγοί .

- Σε περιοχές με ιδιαίτερα σκληρό νερό , μπορεί να συσσωρευτούν άλατα στα εξαρτήματα στο εσωτερικό της συσκευής και να μειώσουν τη συνολική απόδοση της.

Οι συσκευές τύπου B11BS είναι εκδόσεις ανοικτού θαλάμου σχεδιασμένες ώστε να συνδέονται με αγωγό εκκένωσης αερίων που απελευθερώνει αναθυμιάσεις προς τα έξω. Ο αέρας καύσης λαμβάνεται απευθείας από το εσωτερικό του δωματίου στο οποίο είναι εγκατεστημένος ο λέβητας.

Τα καυσαέρια αποβάλλονται μέσω ενός συστήματος φυσικού ελκυσμού.

Αυτό ο τύπος συσκευής δεν μπορεί να εγκατασταθεί σε ένα δωμάτιο που δεν πληροί τις κατάλληλες απαιτήσεις εξαερισμού.

Έτσι η κανονική λειτουργία της συσκευής δεν διακυβεύεται, ο χώρος στον οποίο είναι εγκατεστημένη, πρέπει να είναι κατάλληλος σε σχέση με την τιμή του ορίου της θερμοκρασίας λειτουργίας και η συσκευή θα πρέπει να προστατεύεται, έτσι ώστε να μην έρχεται σε άμεση επαφή με ατμοσφαιρικούς παράγοντες.

Η συσκευή πρέπει να τοποθετηθεί σε έναν σταθερό, μη εύφλεκτο, μόνιμο τοίχο για να εμποδίζεται η πρόσβαση από το πίσω μέρος.

Όταν δημιουργείτε ένα χώρο για το λέβητα, πρέπει να τηρούνται οι ελάχιστες αποστάσεις (οι οποίες διασφαλίζουν ότι θα μπορεί να υπάρχει πρόσβαση στα διάφορα μέρη της συσκευής αφού έχει εγκατασταθεί).

**ΠΡΟΕΙΔΟΠΟΙΗΣΗ!!**

Η εγκατάσταση και η πρώτη έναυση της συσκευής πρέπει να εκτελούνται από εξειδικευμένο προσωπικό σύμφωνα με τους ισχύοντες εθνικούς κανονισμούς σχετικά με την εγκατάσταση, και σύμφωνα με τις τυχόν απαιτήσεις που καθορίζονται από τις τοπικές αρχές και οργανισμούς.

**ATTENZIONE!!**

L'installazione, la prima accensione, la manutenzione e la riparazione dell'apparecchio, devono essere effettuate da personale qualificato in conformità alle normative nazionali di installazione in vigore e ad eventuali prescrizioni delle autorità locali e di enti preposti alla salute pubblica.

Avvertenze prima dell'installazione

L'apparecchio serve a riscaldare l'acqua ad una temperatura inferiore a quella di ebollizione.

Esso deve essere allacciato ad una rete di acqua sanitaria dimensionata in base alle sue prestazioni ed alla sua potenza.

Prima di collegare l'apparecchio è necessario:

- effettuare un lavaggio accurato delle tubazioni degli impianti per rimuovere eventuali residui di filettature, saldature o sporcizie che possano compromettere il corretto funzionamento dell'apparecchio;

- verificare la predisposizione dell'apparecchio per il funzionamento con il tipo di gas disponibile (leggere quanto riportato sull'etichetta dell'imballo e sulla targhetta caratteristiche);

- controllare che la canna fumaria non presenti strozzature e non vi siano collegati scarichi di altri apparecchi, salvo che questa sia stata realizzata per servire più utenze secondo quanto previsto dalle Norme vigenti;

- controllare che, nel caso di raccordo su canne fumarie preesistenti, queste siano state perfettamente pulite e non presentino scorie, in quanto l'eventuale distacco delle stesse potrebbe ostruire il passaggio dei fumi, causando situazioni di pericolo;

- controllare che, nel caso di raccordo su canne fumarie non idonee, queste siano state intubate;

- in presenza di acque con durezza particolarmente elevata, si avrà rischio di accumulo di calcare con conseguente diminuzione di efficienza dei componenti dell'apparecchio.

Gli apparecchi tipo B sono apparecchi a camera aperta previsti per essere collegati ad un condotto di evacuazione dei prodotti della combustione verso l'esterno del locale; l'aria comburente è prelevata direttamente nell'ambiente in cui la caldaia è installata.

Lo scarico dei fumi è a tiraggio naturale.

Questo tipo di apparecchio non può essere installato in un locale che non risponde alle appropriate prescrizioni di ventilazione.

Per non compromettere il regolare funzionamento dell'apparecchio il luogo di installazione deve essere idoneo in relazione al valore della temperatura limite di funzionamento ed essere protetto in modo tale che l'apparecchio non entri direttamente in contatto con gli agenti atmosferici.

L'apparecchio è progettato per l'installazione a parete e deve essere installato su una parete idonea a sostenerne il peso.

Nella creazione di un vano tecnico si impone il rispetto di distanze minime che garantiscano l'accessibilità alle parti interne dell'apparecchio.

**ΠΡΟΕΙΔΟΠΟΙΗΣΗ!!**

Δεν πρέπει να υπάρχουν εύφλεκτα αντικείμενα κοντά στη συσκευή. Βεβαιωθείτε ότι ο χώρος εγκατάστασης και τυχόν συστήματα στα οποία πρέπει να συνδεθεί η συσκευή είναι πλήρως συμβατά με την ισχύουσα νομοθεσία. Εάν υπάρχουν σκόνη ή / και επιθετικοί ατμοί στην αίθουσα στην οποία πρόκειται να εγκατασταθεί, η συσκευή πρέπει να λειτουργεί ανεξάρτητα από τον αέρα μέσα στο δωμάτιο.

**ATTENZIONE!!**

Nessun oggetto infiammabile deve trovarsi nelle vicinanze della dell'apparecchio.
Assicurarsi che l'ambiente di installazione e gli impianti a cui deve connettersi l'apparecchio siano conformi alle normative vigenti.
Se nel locale di installazione sono presenti polveri e/o vapori aggressivi, l'apparecchio deve funzionare indipendentemente dall'aria del locale.

Τοποθεσία εγκατάστασης

Τηρείτε τους ισχύοντες κανονισμούς, όταν αποφασίζετε πού να εγκαταστήσετε τη συσκευή.

Τοποθετήστε τη συσκευή σε μια τέλεια κάθετη ΘΕΣΗ.

Η συσκευή δεν πρέπει να εγκατασταθεί κοντά σε πηγές θερμότητας.

Μην τοποθετείτε τη συσκευή σε περιβάλλοντα όπου οι θερμοκρασίες μπορεί να φτάσουν στους 0 ° C

Για την εγκατάσταση στο εσωτερικό επίπλων, θεωρήστε ότι η μέγιστη θερμοκρασία του χιτωνίου της συσκευής είναι χαμηλότερη από 85 ° C και ό, τι πρέπει τηρούνται και οι αποστάσεις που απαιτούνται για τη συντήρηση.

Σύνδεση αερίου

Η συσκευή έχει σχεδιαστεί για να χρησιμοποιεί τα αέρια που ανήκουν στις κατηγορίες όπως φαίνεται στον ακόλουθο πίνακα.

ΧΩΡΑ	ΜΟΝΤΕΛΟ	ΚΑΤΗΓΟΡΙΕΣ
	F0EJNΔ0P0YÁONT B 11 F0EJNΔ0XUÁONT B 14	I12H3+

Βεβαιωθείτε ότι , χρησιμοποιώντας τις ετικέτες στη συσκευασία και στην πινακίδα στοιχείων της ίδιας της συσκευής , ότι η συσκευή είναι στη σωστή χώρα και ότι η κατηγορία αερίου για την οποία έχει σχεδιαστεί αντιστοιχεί σε μία από τις κατηγορίες που διατίθενται στη χώρα όπου θα χρησιμοποιηθεί. Η σωλήνωση παροχής αερίου πρέπει να δημιουργηθεί και να υπολογιστεί σε συμμόρφωση με τις ειδικές νομικές απαιτήσεις και σύμφωνα με τη μέγιστη ισχύ της συσκευής; θα πρέπει επίσης να βεβαιωθείτε ότι η βαλβίδα διακοπής είναι το σωστό μέγεθος και ότι έχει συνδεθεί σωστά .

Πριν από την εγκατάσταση , συνιστάται ότι οι σωλήνες καυσίμου καθαρίζονται εξονυχιστικά για να απομακρύνετε τυχόν υπολείμματα που θα μπορούσαν να εμποδίσουν τη σωστή λειτουργία της συσκευής .

Ελέγξτε ότι το παρεχόμενο αέριο αντιστοιχεί στον τύπο αερίου για την οποία η συσκευή σχεδιάστηκε (βλέπε την πινακίδα δεδομένων που βρίσκεται στην ίδια την συσκευή) .

Είναι επίσης σημαντικό να βεβαιωθείτε ότι η πίεση του αερίου (μεθάνιο ή LPG) που θα χρησιμοποιήσετε για να τροφοδοτήσετε τη συσκευή είναι κατάλληλη , γιατί αν δεν επαρκεί η ισχύς της γεννήτριας μπορεί να μειωθεί , προκαλώντας ενόχληση για τον χρήστη.

Luogo di installazione

Nella scelta del luogo di installazione dell'apparecchio rispettare le disposizioni delle Norme in vigore.

L'apparecchio deve essere installato in POSIZIONE PERFETTAMENTE VERTICALE.

L'apparecchio non può essere installato nelle vicinanze di una fonte di calore.

Non installare l'apparecchio in ambienti dove la temperatura possa scendere fino a 0°C.

Per installazioni all'interno di mobili, considerare che la temperatura massima del mantello dell'apparecchio è inferiore a 85°C e che vengano rispettate le distanze minime necessarie per la manutenzione.

Collegamento gas

L'apparecchio è stato progettato per utilizzare gas appartenenti alle categorie come riportato sulla seguente tabella

NAZIONE	MODELLO	CATEGORIA
IT	F0EJNΔ0XUÁONT B 11 F0EJNΔ0XU ONT B 14	I12HM3+

Accertarsi tramite le targhette poste sull'imballo e sull'apparecchio che sia destinato al paese in cui dovrà essere installato, che la categoria gas per la quale l'apparecchio è stato progettato corrisponda ad una delle categorie ammesse dal paese di destinazione.

La tubazione di adduzione del gas deve essere realizzata e dimensionata secondo quanto prescritto dalle Norme specifiche ed in base alla potenza massima dell'apparecchio, assicurarsi anche del corretto dimensionamento ed allacciamento del rubinetto di intercettazione.

Prima dell'installazione si consiglia un'accurata pulizia delle tubazioni del gas per rimuovere eventuali residui che potrebbero compromettere il funzionamento dell'apparecchio.

E' necessario verificare che il gas distribuito corrisponda a quello per cui è stato predisposto l'apparecchio(vedi targa dati).

E' inoltre importante verificare la pressione del gas (metano o GPL) che si andrà ad utilizzare per l'alimentazione dell'apparecchio, in quanto se insufficiente può ridurre la potenza del generatore con disagi per l'utente.

Σύνδεση νερού

Η εικόνα δείχνει τις συνδέσεις για νερό και το αέριο της συσκευής.

Ελέγξτε ότι η μέγιστη πίεση νερού δικτύου δεν υπερβαίνει τα 10 bar; αν συμβαίνει, πρέπει να εγκατασταθεί ένας μειωτής πίεσης.

Βεβαιωθείτε ότι η ελάχιστη πίεση δεν είναι μικρότερη από τα 0,2 bar

Collegamento idraulico

In figura sono rappresentati i raccordi per l'allacciamento idraulico e gas.

Verificare che la pressione massima della rete idrica non superi i 10 bar; in caso contrario è necessario installare un riduttore di pressione.

Verificare che la pressione minima non sia inferiore a 0,2 mbar.

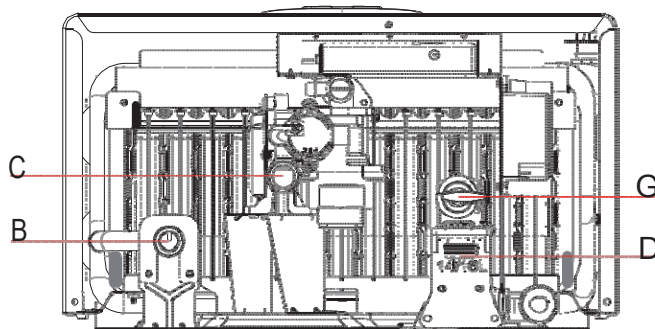
Vista raccordi idraulici**Προβολή των υδραυλικών συνδέσεων**

- B.** Έξοδος ζεστού νερού 1/2"
- C.** Είσοδος αερίου 1/2"
- D.** Είσοδος κρύου νερού 1/2"
- G.** Φίλτρο εισόδου κρύου νερού

- B.** Uscita acqua calda sanitaria 1/2"
- C.** Ingresso Gas 1/2"
- D.** Entrata fredda 1/2"
- G.** Filtro entrata acqua fredda

Η συσκευή είναι εξοπλισμένη με ένα φίλτρο "G", που βρίσκεται στην είσοδο του κρύου νερού. Καθαρίζετε περιοδικά του υδραυλικό σύστημα, αν υπάρχουν ακαθαρσίες.

ΣΗΜΑΝΤΙΚΟ!!

Μην ενεργοποιείτε τη συσκευή χωρίς το φίλτρο

ΣΗΜΑΝΤΙΚΟ!

Αν η μονάδα εγκαθίσταται σε περιοχές με την παρουσία **σκληρού νερού (> 200 mg / l)** είναι απαραίτητη η εγκατάσταση ενός αποσκληρυντή νερού για να μειωθούν οι καθιζήσεις του ασβεστόλιθου στον εναλλάκτη θερμότητας.

Η εγγύηση δεν καλύπτει ζημιές που προκλήθηκαν από τον ασβεστόλιθο.

L'apparecchio è provvisto di un filtro "G" sull'ingresso dell'acqua fredda. In caso di sporcizia nell'impianto idrico provvedere periodicamente alla pulizia dello stesso.

IMPORTANTE!!

Non mettere in funzione l'apparecchio senza il filtro.

IMPORTANTE!!

Se l'apparecchio viene installato in zone con presenza di acqua dura (>200 mg/l) è necessario installare un addolcitore per limitare la precipitazione di calcare nello scambiatore.

La garanzia non copre i danni causati dal calcare.

Σύνδεση με ηλιακή εγκατάσταση

Όταν συνδέετε τη συσκευή με μια ηλιακή εγκατάσταση είναι απαραίτητο να βεβαιωθείτε ότι το εισερχόμενο νερό δεν υπερβαίνει τους 60 ° C. Αν όχι προβλέπεται η εγκατάσταση θερμοστατικής βαλβίδας ανάμιξης.

Collegamento impianto solare

In caso di collegamento dell'apparecchio con una installazione solare è necessario verificare che l'acqua in ingresso non superi i 60°C. In caso contrario provvedere all'installazione di una valvola miscelatrice termostatica.

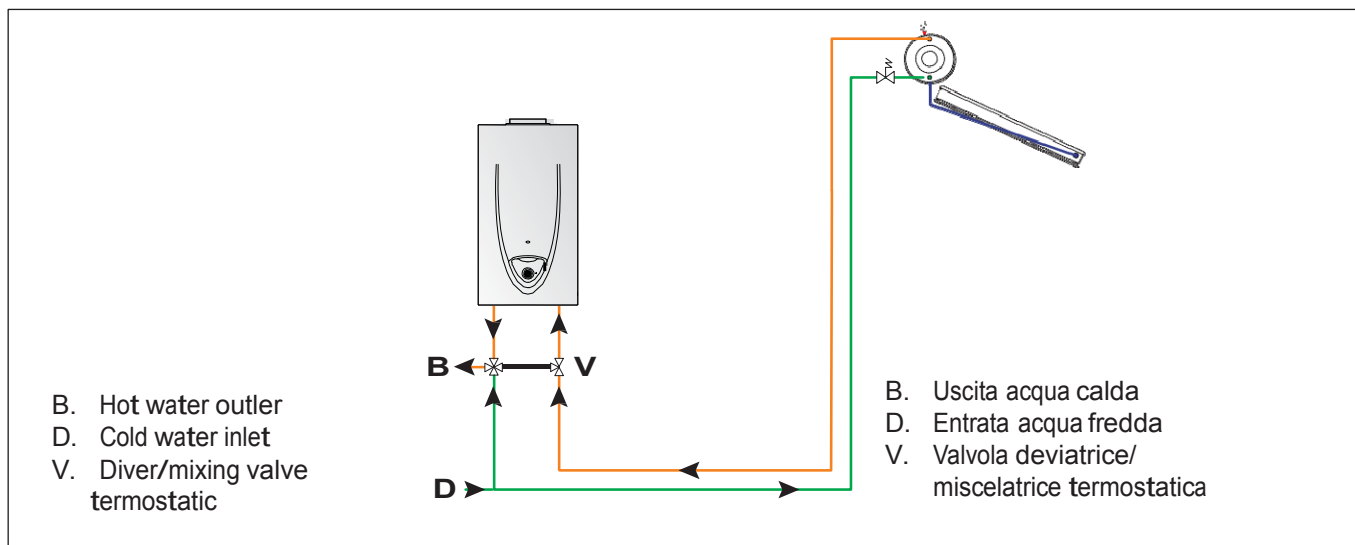
**Σύνδεση σε αγωγούς απαγωγής καυσαερίων**

Η συσκευή πρέπει να συνδέεται με μια εκκένωση καυσαερίων που συμμορφώνεται με τον ισχύοντα κανονισμό και τις οδηγίες που παρέχονται από τον κατασκευαστή.

Όταν χρησιμοποιείται εγκατάσταση τύπου B, το δωμάτιο στο οποίο εγκαθίσταται η συσκευή πρέπει να αερίζεται με τη χρήση κατάλληλης εισαγωγής αέρα, η οποία είναι σύμφωνη με την ισχύουσα νομοθεσία. Κατά την εγκατάσταση ενός συστήματος απαγωγής, να φροντίζετε τη στεγάνωση για να αποφευχθεί οποιαδήποτε διαρροή καυσαερίων στο κύκλωμα αέρα.

Collegamento condotti scarico fumi

L'installazione dei condotti di scarico fumi deve essere effettuata in conformità alle normative vigenti ed alle istruzioni fornite dal costruttore.

Nel caso di installazione di tipo B il locale in cui l'apparecchio viene installato deve essere ventilato da una adeguata presa d'aria conforme alle norme vigenti. Nell'installazione di un sistema di scarico fare attenzione alle tenute per evitare infiltrazioni di fumi nel circuito aria.

**ΠΡΟΕΙΔΟΠΟΙΗΣΗ!!**

Ποτέ μην πειρέξετε ή παροπλίσετε τον αισθητήρα καυσαερίων. Αυτό μπορεί να επηρεάσει την ομαλή λειτουργία της συσκευής.

Οι κακές συνθήκες ελκυσμού θα μπορούσαν να προκαλέσουν αντிரροή καυσαερίων μέσα στον χώρο της εγκατάστασης.

Κίνδυνος δηλητηρίασης από μονοξείδιο του άνθρακα

Το μέρος του σωλήνα καυσαερίων που διέρχεται μέσω του τοιχώματος της κατοικίας πρέπει να περιβάλλεται από μονωμένο υλικό (όπως ύφασμα αμιάντου) τουλάχιστον 11 mm πάχος και 300 mm μήκος, δεδομένου ότι η θερμοκρασία του αγωγού καυσαερίων ίσως να υπερβαίνει τη θερμοκρασία περιβάλλοντος πάνω από 60K.

**ATTENZIONE**

Il sensore fumi non deve mai essere modificato o messo fuori servizio per non compromettere il buon funzionamento dell'apparecchio. Eventuali cattive condizioni di tiraggio possono provocare il riflusso di gas combustibili nell'ambiente di installazione. Pericolo di intossicazione da monossido di carbonio.

La parte di canna fumaria che attraversa la parete dell'abitazione dovrebbe essere ricoperta da materiale isolante (ad esempio un panno amianto) con spessore di almeno 11 mm e una lunghezza di 300 mm in quanto la temperatura della canna fumaria potrebbe superare la temperatura ambiente di oltre 60K.



ΠΡΟΕΙΔΟΠΟΙΗΣΗ

Πριν πραγματοποιηθεί οποιαδήποτε εργασία στη συσκευή, πρώτα αποσυνδέστε την από την παροχή ηλεκτρικού ρεύματος.

Ηλεκτρικές συνδέσεις

Για μεγαλύτερη ασφάλεια, ζητήστε από έναν ειδικευμένο τεχνικό να προβεί σε ενδελεχή έλεγχο του ηλεκτρικού συστήματος.

Ο κατασκευαστής δεν είναι υπεύθυνος για οποιαδήποτε ζημιά προκληθεί από την έλλειψη ενός κατάλληλου συστήματος γείωσης ή από τη δυσλειτουργία του δικτύου παροχής ηλεκτρικής ενέργειας.

Σε περίπτωση που το καλώδιο τροφοδοσίας πρέπει να αλλάξει, να αντικατασταθεί με τη χρήση γνήσιων ανταλλακτικών.



Attenzione!

Prima di qualunque intervento togliere l'alimentazione elettrica.

Collegamenti elettrici

Per una maggiore sicurezza far effettuare da personale qualificato un controllo accurato dell'impianto elettrico.

Il costruttore non è responsabile per eventuali danni causati dalla mancanza di messa a terra dell'impianto o per anomalie di alimentazione elettrica.

In caso di sostituzione del cavo elettrico di alimentazione rivolgersi a personale qualificato ed utilizzare esclusivamente ricambi originali.

Ηλεκτρικό διάγραμμα

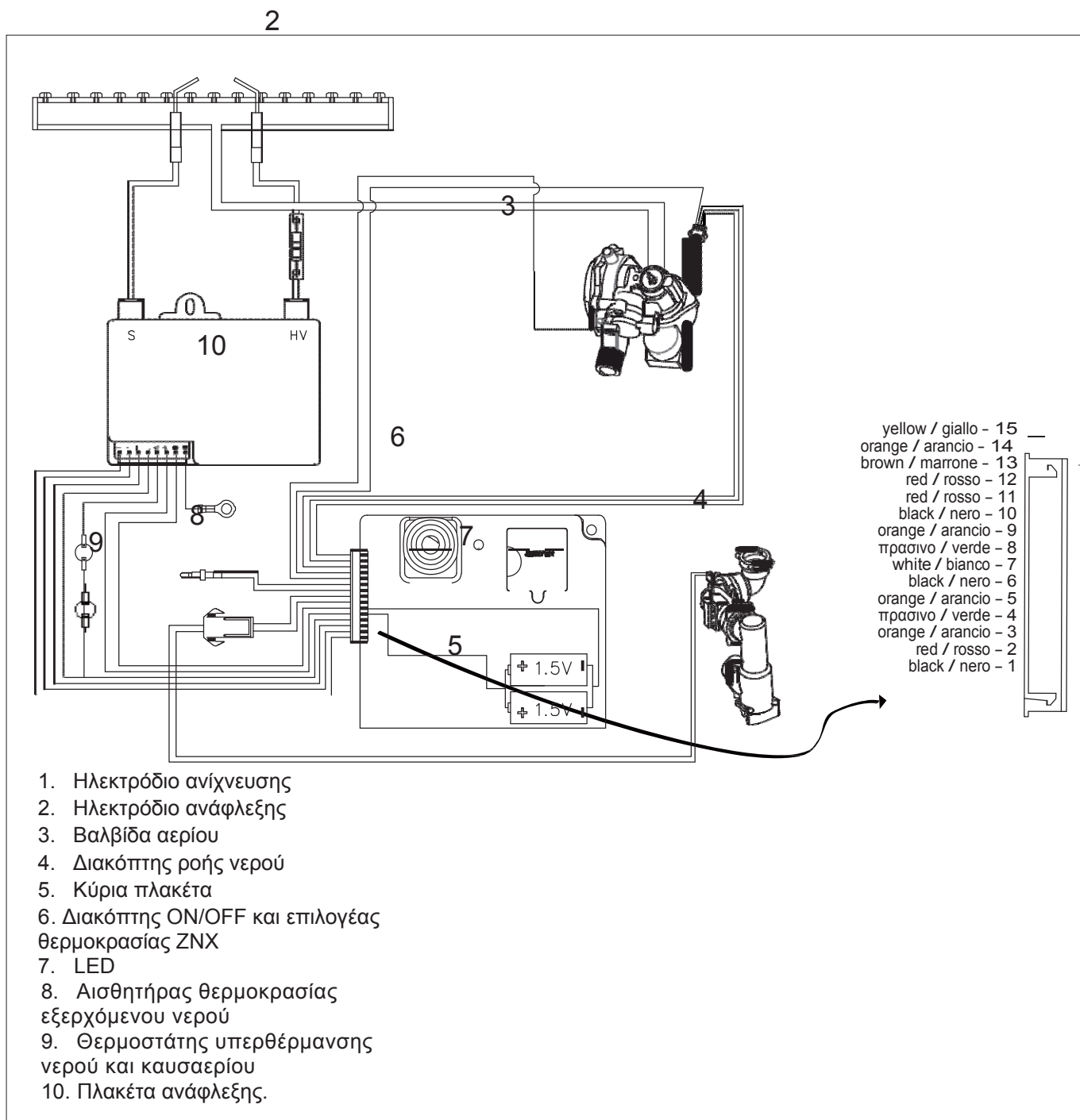

_____ θέση σε λειτουργία

Αρχικές διαδικασίες

Για να εγγυηθεί η ασφάλεια και η σωστή λειτουργία της συσκευής, η συσκευή πρέπει να είναι έτοιμη για λειτουργία από έναν ειδικευμένο τεχνικό που έχει τα προσόντα που απαιτούνται από το νόμο.

Είναι απαραίτητο να ελέγξετε τις ρυθμίσεις του αερίου, όταν ξεκινάτε τη συσκευή για πρώτη φορά.

Παροχή ηλεκτρικού ρεύματος

- Τοποθετήστε τις μπαταρίες στο σχετικό τμήμα σωστά με βάση την πολικότητά τους

Predisposizione al servizio

Per garantire la sicurezza ed il corretto funzionamento dell'apparecchio la messa in funzione deve essere eseguita da un tecnico qualificato in possesso dei requisiti di legge.

Alla prima accensione è necessario eseguire un controllo delle regolazioni gas.

Alimentazione Elettrica

- Verificare che la tensione e la frequenza di alimentazione coincidano con i dati riportati sulla targa della caldaia
- Verificare l'efficienza del collegamento di terra.
- Collegare il cavo di alimentazione all'apparecchio (vedi figura)

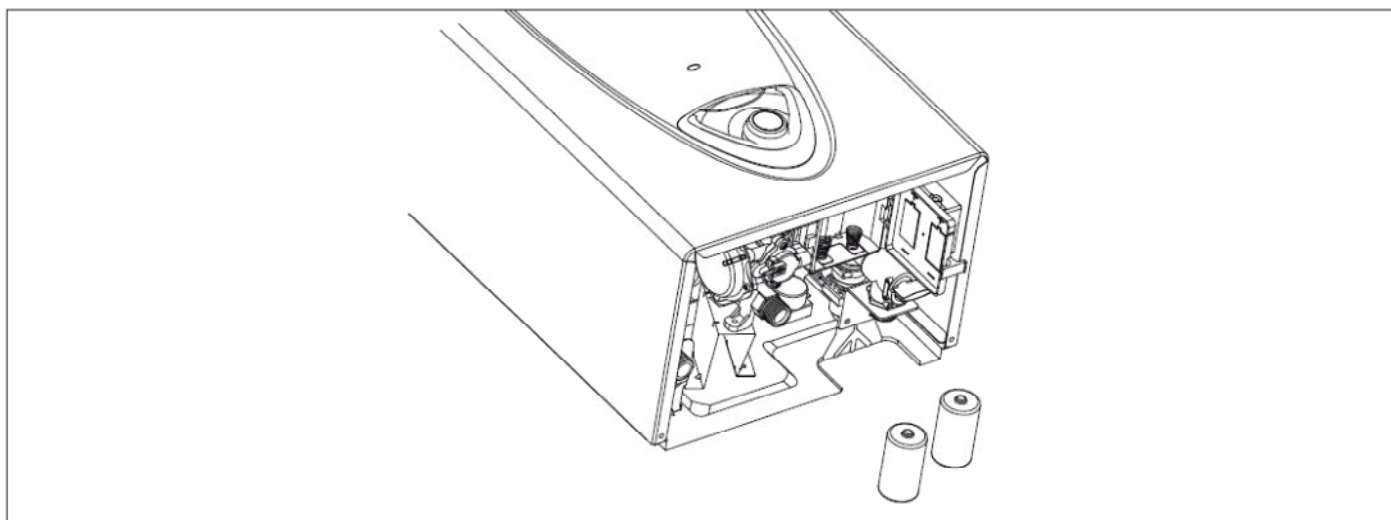

Πλήρωση του υδραυλικού κυκλώματος

Προχωρήστε με τον ακόλουθο τρόπο:

- **Σταδιακά** ανοίξτε τη βαλβίδα που βρίσκεται στην είσοδο του κρύου

- Ανοίξτε μια βρύση ZNX.

Riempimento circuito idraulico

Procedere nel modo seguente:

- aprire **gradualmente** il rubinetto posto sull'entrata fredda;
- aprire un rubinetto dell'acqua calda sanitaria.



ΠΡΟΕΙΔΟΠΟΙΗΣΗ!!

ΜΗΝ ΧΡΗΣΙΜΟΠΟΙΗΣΕΤΕ ΤΗ ΣΥΣΚΕΥΗ ΧΩΡΙΣ ΝΕΡΟ.



ATTENZIONE!

L'APPARECCHIO PUÒ ESSERE UTILIZZATO SOLO CON PRESENZA DI ACQUA NELLO SCAMBIATORE

θέση σε λειτουργία

Τροφοδοσία αερίου

Προχωρήστε με τον ακόλουθο τρόπο:

- Βεβαιωθείτε ότι η κύρια παροχή αερίου χρησιμοποιεί τον ίδιο τύπο του αερίου, όπως αναγράφεται στην πινακίδα στοιχείων της συσκευής
- Ανοίξτε όλες τις πόρτες και τα παράθυρα
- Βεβαιωθείτε ότι δεν υπάρχουν σπινθήρες ή γυμνές φλόγες στο δωμάτιο
- Βεβαιωθείτε ότι το σύστημα δεν έχει διαρροή καυσίμου με βαλβίδα διακοπής μέσα στη συσκευή που θα πρέπει να κλείσει και στη συνέχεια να ανοίξει, ενώ η βαλβίδα αερίου είναι απενεργοποιημένη. Ο μετρητής δεν πρέπει να παρουσιάζει σημάδια χρήσης αερίου που χρησιμοποιείται για 10 λεπτά.

messa in funzione

Alimentazione Gas

Procedere nel modo seguente:

- verificare che il tipo di gas erogato corrisponda a quello indicato sulla targhetta dell'apparecchio
- aprire porte e finestre
- evitare la presenza di scintille e fiamme libere
- verificare la tenuta dell'impianto del combustibile con rubinetto di intercettazione chiuso **e successivamente aperto con valvola del gas chiusa (disattivata), per 10 minuti il contatore non deve indicare alcun passaggio di gas.**

_____ θέση σε λειτουργία

Πρώτο ξεκίνημα

Η πρώτη εκκίνηση πρέπει να εκτελείται από ειδικευμένο τεχνικό.

Βεβαιωθείτε ότι:

- Η βαλβίδα αερίου είναι κλειστή
- Ο αγωγός εξαγωγής για τα προϊόντα της καύσης θα πρέπει να είναι κατάλληλος και ελεύθερος από οποιοδήποτε εμπόδιο
- Τυχόν απαιτούμενες είσοδοι εξαερισμού στην αίθουσα θα πρέπει να είναι ανοικτοί (εγκατάσταση τύπου B). Πατήστε το κουμπί ON / OFF για να ενεργοποιήσετε τη συσκευή. Ξεκινήστε τη συσκευή από το άνοιγμα μιας βρύσης ZNX.



ΠΡΟΕΙΔΟΠΟΙΗΣΗ!!

Νερό με θερμοκρασία υψηλότερη από 50 ° προκαλεί σοβαρά εγκαύματα.

Ελέγχετε πάντα την θερμοκρασία του νερού πριν από τη χρήση.

Prima accensione

La prima accensione deve essere eseguita da un tecnico qualificato, è inoltre necessario effettuare un controllo delle impostazioni gas.

Assicurarsi che:

- il rubinetto gas sia aperto;
- il condotto di evacuazione dei prodotti della combustione sia idoneo e libero da eventuali ostruzioni.
- le necessarie prese di ventilazione del locale siano aperte (installazioni di tipo B).

Ruotare la manopola tra le posizioni di minimo e massimo.

Aprire un rubinetto dell'acqua calda sanitaria.



ATTENZIONE!!

L'acqua a temperatura superiore ai 50°C provoca gravi ustioni.

Verificare sempre la temperatura dell'acqua prima di qualsiasi utilizzo.



ΠΡΟΕΙΔΟΠΟΙΗΣΗ!!

Μη χρησιμοποιείτε τη συσκευή χωρίς νερό.



ATTENZIONE!!

L'APPARECCHIO PUÒ ESSERE UTILIZZATO SOLO CON PRESENZA DI ACQUA NELLO SCAMBIATORE

Έλεγχος των ρυθμίσεων αερίου

Verifica della regolazione gas

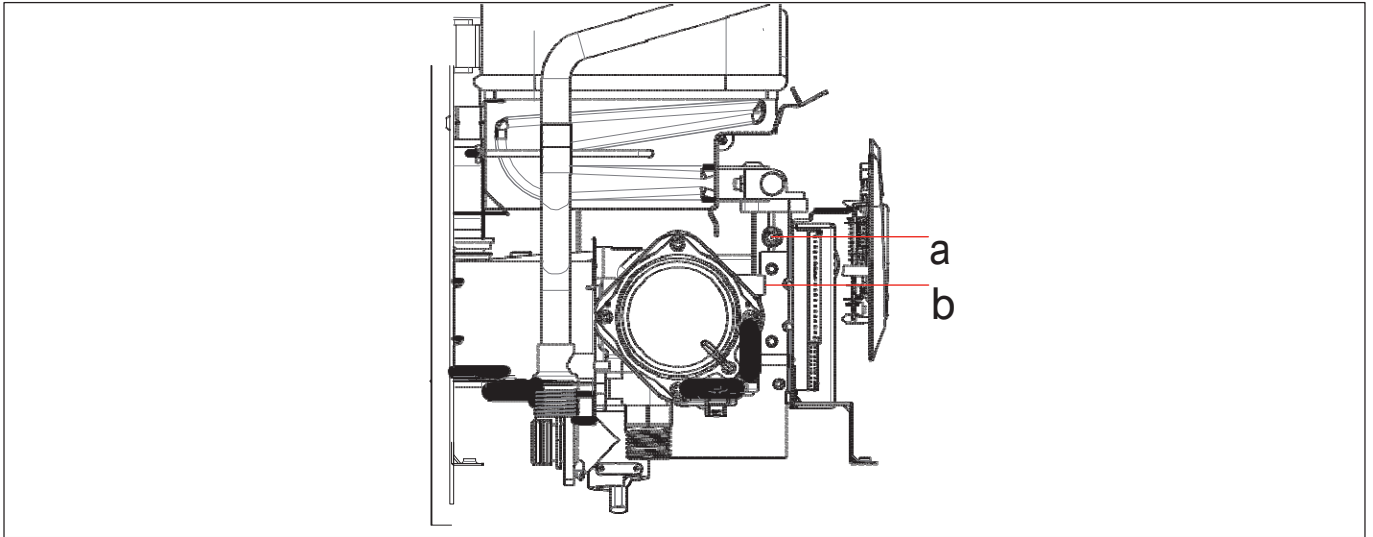

Έλεγχος πίεσης τροφοδοσίας

1. Κλείστε τη βαλβίδα αερίου.
2. Χαλαρώστε τη βίδα "b" και τοποθετήστε το σωλήνα του μανόμετρου .
3. Ανοίξτε τη βαλβίδα αερίου.
4. Ενεργοποιήστε τη συσκευή, ανοίγοντας μια βρύση ζεστού νερού.

Η πίεση τροφοδοσίας πρέπει να αντιστοιχεί στην αξία που καθορίστηκε σε σχέση με το είδος του για το οποίο η συσκευή έχει σχεδιαστεί.

Controllo della pressione di alimentazione

1. Chiudere il rubinetto gas
2. Allentare la vite "b" ed inserire il tubo di raccordo del manometro nella presa di pressione.
3. Aprire il rubinetto del gas
4. Mettere l'apparecchio in funzione aprendo un rubinetto dell'acqua calda sanitaria.

La pressione di alimentazione deve corrispondere a quella prevista per il tipo di gas per cui l'apparecchio è predisposto.



ΠΡΟΕΙΔΟΠΟΙΗΣΗ!!

Σε περίπτωση που η πίεση τροφοδοσίας δεν ανταποκρίνεται σε ό, τι αναγράφεται στον Πίνακα Πίεσεων Αερίου , ΜΗΝ ενεργοποιήσετε τη συσκευή.



ATTENZIONE!!

Se la pressione di alimentazione non corrisponde a quanto indicato nella Tabella Riepilogativa Gas NON METTERE IN FUNZIONE L'APPARECCHIO.

5. Απενεργοποιήστε τη συσκευή κλείνοντας τη βρύση ζεστού νερού.
6. Κλείστε τη βαλβίδα αερίου.
7. Όταν ο έλεγχος τελειώσει, σφίξτε τη βίδα "b" και βεβαιωθείτε ότι είναι σταθερά στη θέση της.
8. Ανοίξτε τη βαλβίδα αερίου και ελέγξτε τη στεγανότητα της βίδας.

5. Spegner l'apparecchio chiudendo il rubinetto dell'acqua calda sanitaria
6. Chiudere il rubinetto del gas
7. Staccare il manometro e stringere la vite "b".
8. Aprire il rubinetto del gas e verificare la tenuta della vite di misurazione.

πορτοκαλί

Έλεγχος της μέγιστης πίεσης (βλέπε Πίνακα Ρυθμίσεων Αερίου)

Έλεγχος τη μέγιστη και την ελάχιστη πίεση (δείτε τον πίνακα ρύθμισης αερίου)

1. Κλείστε τη βαλβίδα αερίου.
2. Ξεβιδώστε τη βίδα "α" και τοποθετήστε το σωλήνα σύνδεσης μανόμετρο στο σωλήνα βρύσης.
3. Ανοίξτε τη βαλβίδα αερίου.
4. Αφαιρέστε τις μπαταρίες.
5. Γυρίστε μικροδιακόπτη 1 στη θέση ON και την εκ νέου θέση των μπαταριών. Ανοίξτε μια βρύση ζεστού νερού. (Λειτουργία Test ON - Αναβοσβήνει πορτοκαλί LED).
6. Γυρίστε μικροδιακόπτη 2 στη θέση ON (οδήγηση συσκευής στη μέγιστη ισχύ).
7. Ρυθμίστε τη μέγιστη πίεση του καυστήρα με τη βίδα

8. Γυρίστε μικροδιακόπτη 2 στη θέση OFF (Οδήγηση συσκευής στην ελάχιστη ισχύ).
9. Ρυθμίστε την ελάχιστη πίεση του καυστήρα με τη πορτοκαλί βίδα.
10. Στο τέλος τη σειρά μικροδιακόπτη 1 στη θέση OFF και πάλι (δοκιμαστική λειτουργία OFF). Η λυχνία LED είναι σταθερά πορτοκαλί - έγιναν όλες οι ρυθμίσεις έχουν αποθηκευτεί.
Κλείστε τη βρύση του ζεστού νερού.
11. Όταν ο έλεγχος έχει τελειώσει, κλείστε τη βαλβίδα αερίου και σφίξτε τη βίδα "α", βεβαιωθείτε ότι έχει ασφαλίσει στη θέση. Ανοίξτε τη βαλβίδα αερίου και ελέγξτε τη στεγανότητα του κοχλία.

Έλεγχος της ελάχιστης πίεσης (βλέπε Πίνακα Ρυθμίσεων Αερίου)

1. Κλείστε τη βαλβίδα αερίου.
2. Ξεβιδώστε τη βίδα "α" και τοποθετήστε το σωλήνα σύνδεσης του μανομέτρου.
3. Ανοίξτε τη βαλβίδα αερίου.
4. Πατήστε το κουμπί On / Off η οθόνη θα ανάψει
5. Πατήστε ταυτόχρονα τα πλήκτρα (3) και (4) για 5 δευτερόλεπτα. Η οθόνη δείχνει
6. Πατήστε το (4) για να επιλέξετε. (Οδήγηση συσκευής στην ελάχιστη ισχύ) Ανοίξτε μια βρύση ζεστού νερού.
7. Εξακριβώστε με το μανόμετρο την πίεση και, αν χρειαστεί πατήστε τα πλήκτρα (3) και (4) για να προσαρμόσετε τη μέγιστη πίεση του καυστήρα όπως υποδεικνύεται στον πίνακα ρυθμίσεων του φυσικού αερίου.
8. Πατήστε το κουμπί ON / OFF για να βγείτε από την παράμετρο. Κλείστε τη βρύση του ζεστού νερού.
9. Πατήστε το πλήκτρο 4 για να επιλέξετε την παράμετρο 9U.
10. Πατήστε το κουμπί ON / OFF για να αποθηκεύσετε την αλλαγή.
Πατήστε το πλήκτρο 4 για να επιλέξετε την παράμετρο.

Έλεγχος της πίεσης αργής ανάφλεξης (βλέπε Πίνακα Ρυθμίσεων Αερίου)

1. Κλείστε τη βαλβίδα αερίου
2. Ξεβιδώστε τη βίδα "α" και τοποθετήστε το σωλήνα σύνδεσης μανόμετρο στο σωλήνα βρύσης.
3. Ανοίξτε τη βαλβίδα αερίου
4. Αφαιρέστε τις μπαταρίες
5. Γυρίστε μικροδιακόπτη 1 στη θέση ON και την εκ νέου θέση των μπαταριών. Ανοίξτε μια βρύση ζεστού νερού. (Δοκιμαστική Λειτουργία ON - Αναβοσβήνει πορτοκαλί LED)
6. Γυρίστε microswitch3 στη θέση ON (Appliance αναγκάστηκε να το σύστημα ανάφλεξης).
7. Ρυθμίστε την αργή ανάφλεξη χρησιμοποιώντας τη βίδα πορτοκαλί
8. Στο τέλος τη σειρά μικροδιακόπτη 3 στη θέση OFF
9. Γυρίστε μικροδιακόπτη 1 στη θέση OFF (δοκιμαστική λειτουργία OFF).
Η λυχνία LED είναι σταθερά πορτοκαλί - έγιναν όλες οι ρυθμίσεις έχουν αποθηκευτεί.
Κλείστε τη βρύση του ζεστού νερού.
10. Όταν ο έλεγχος έχει τελειώσει, κλείστε τη βαλβίδα αερίου και σφίξτε τη βίδα "α", βεβαιωθείτε ότι έχει ασφαλίσει στη θέση. Ανοίξτε τη βαλβίδα αερίου και ελέγξτε τη στεγανότητα του κοχλία.

8. Premere il tasto ON/OFF per uscire dal parametro e chiudere il rubinetto dell'acqua calda. **PA**
9. Premere il tasto (4) per selezionare il parametro **PA**.
10. Premere il tasto ON/OFF per salvare le modifiche. **9U**
L'apparecchio si spegne.

Controllo della pressione minima al bruciatore (vedi Tabella riepilogativa gas)

1. Chiudere il rubinetto del gas.
2. Allentare la vite "a" ed inserire il tubo di raccordo del manometro nella presa di pressione.
3. Aprire il rubinetto del gas.
4. Premere il tasto ON/OFF. Il display si illumina.
5. Premere contemporaneamente i tasti (3) e (4) per 5 secondi, il display visualizza **PA**
6. Premere il tasto (4) per selezionare **PL**
(L'apparecchio è forzato alla minima potenza)
Aprire un rubinetto dell'acqua calda.
7. Verificare sul manometro la pressione e se necessario modificarla premendo i tasti (3) o (4) come indicato nella tabella riepilogativa gas.
8. Premere il tasto ON/OFF per uscire dal parametro **PL** e chiudere il rubinetto dell'acqua calda.
9. Premere il tasto (4) per selezionare il parametro **9U**.
10. Premere il tasto ON/OFF per salvare le modifiche.
L'apparecchio si spegne.

Controllo della pressione di lenta accensione (vedi Tabella riepilogativa gas)

1. Chiudere il rubinetto del gas.
2. Allentare la vite "a" ed inserire il tubo di raccordo del manometro nella presa di pressione.
3. Aprire il rubinetto del gas.
4. Premere il tasto ON/OFF. Il display si illumina.
5. Premere contemporaneamente i tasti (3) e (4) per 5 secondi, il display visualizza **PA**
6. Premere il tasto (4) per selezionare **Pd**
(L'apparecchio è forzato alla potenza di accensione)
Aprire un rubinetto dell'acqua calda.
7. Verificare sul manometro la pressione e se necessario modificarla premendo i tasti (3) o (4) come indicato nella tabella riepilogativa gas.
8. Premere il tasto ON/OFF per uscire dal parametro **Pd** e chiudere il rubinetto dell'acqua calda.
9. Premere il tasto (4) per selezionare il parametro **9U**.
10. Premere il tasto ON/OFF per salvare le modifiche.
L'apparecchio si spegne.

		ΑΠΕΙΡΑΝΤΟΝ ONT Ó 11				ΑΠΕΙΡΑΝΤΟΝ ONT Ó 14			
		G20	G230	G30	G31	G20	G230	G30	G31
Indice di Wobbe inferior Κατώτερος δείκτης Wobbe (15°C, 1013 mbar)	MJ/m ³	45,67	38,9	80,58	70,69	45,67	38,9	80,58	70,69
Pressione nominale di alimentazione Πίεση εισόδου αερίου	mbar	20	20	28/30	37	20	20	28/30	37
Pressione massima al bruciatore Μεγ. πίεση αερίου	mbar	15,0	10,35	24,3	32,3	14,0	9,8	26,4	34,7
Pressione minima al bruciatore Ελαχ. πίεση αερίου	mbar	3,0	2,16	4,5	6,7	2,2	1,6	3,5	5,0
Pressione di lenta accensione Πίεση αργής ανάφλεξης	mbar	4,0	3,4	5,5	8,3	2,71	2,0	4,1	6,0
parametro PA - Impostazione modello e gas utilizzato Παράμετρος PA – Ρύθμιση μοντέλου και τύπου αερίου	PA	01	04	02	03	08	11	09	10
Ugelli bruciatore Μπεκ καυστήρα	nr.	11				13			
Ø ugelli bruciatore principale Ø Μπεκ καυστήρα	mm	1,15	1,3	0,75	0,75	1,2	1,35	0,8	0,8
Consumi Κατανάλωση (15°C, 1013 mbar) (G.N.= m ³ /h) (LPG kg/h))	massimo μεγ	2,28	1,76	1,70	1,67	2,86	2,22	2,13	2,10

Αλλαγή αερίου

Η συσκευή μπορεί να ρυθμιστεί έτσι ώστε να μπορεί να χρησιμοποιηθεί με υγραέρια (G30-G31) αντί του αερίου μεθανίου (G20) ή αντιστρόφως. Η ρύθμιση πρέπει να γίνει από έναν ειδικευμένο τεχνικό χρησιμοποιώντας το ειδικό ΚΙΤ.

Cambio Gas

L'apparecchio può essere trasformato per uso da gas metano (G20) a Gas Liquido (G30-G31) o viceversa a cura di un Tecnico Qualificato con l'utilizzo dell'apposito Kit.

ΠΡΟΕΙΔΟΠΟΙΗΣΗ!

Ακολουθήστε τις διαδικασίες που υποδεικνύονται στο φυλλάδιο των οδηγιών για τη μετάβαση στο φυσικό αέριο.

Μετά την αλλαγή της θέσης του μικροδιακόπτη όχι. 4 -

5 - 6 - 7 - 8 απαιτείται (με τη συσκευή σε κατάσταση αναμονής):

- Αφαιρέστε τις μπαταρίες
- Περιμένετε 10 δευτερόλεπτα
- Αντικαταστήστε τις μπαταρίες.

Στη συνέχεια, προχωρήστε στις ρυθμίσεις φυσικού αερίου, όπως αναφέρεται στην πρώτη σελίδα

26.

διατάξεις ασφαλείας συσκευής

Gas setting table

Συνθήκες απενεργοποίησης της συσκευής

Η συσκευή προστατεύεται από δυσλειτουργίες μέσω των εσωτερικών ελέγχων που διενεργούνται από την ηλεκτρονική πλακέτα, η οποία σταματά τη συσκευή από τη χρήση, εάν χρειάζεται. Απενεργοποιήστε τη συσκευή. Κλείστε τη βαλβίδα αερίου, αποσυνδέστε την από το ρεύμα και επικοινωνήστε με έναν ειδικευμένο τεχνικό.

sistemi di protezione dell'apparecchio

Tabella riepilogativa gas

Sistemi di protezione

L'apparecchio è protetto dai malfunzionamenti tramite controlli interni da parte della scheda a microprocessore che opera, se necessario, un blocco di sicurezza. Spegner l'apparecchio, chiudere il rubinetto del gas, togliere l'alimentazione elettrica e contattare un tecnico qualificato.

Gli errori sono segnalati tramite il display.

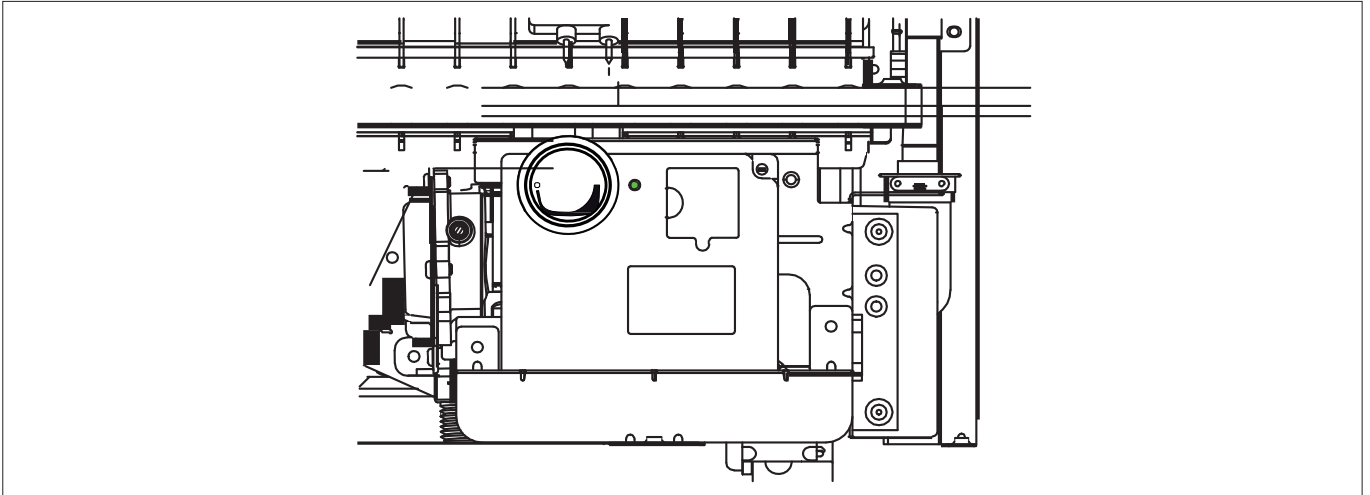

Τα κόκκινα led δείχνουν ένδειξεις δυσλειτουργίας.



ΠΡΟΕΙΔΟΠΟΙΗΣΗ!!

Ποτέ μην πειρέξετε ή παροπλίσετε τον αισθητήρα καυσαερίων. Αυτό μπορεί να επηρεάσει την ομαλή λειτουργία της συσκευής.

Οι κακές συνθήκες ελκυσμού θα μπορούσαν να προκαλέσουν αντιρροή καυσαερίων μέσα στον χώρο της εγκατάστασης.

Κίνδυνος δηλητηρίασης από μονοξείδιο του άνθρακα



ATTENZIONE!!

Il sensore fumi non deve mai essere modificato o messo fuori servizio per non compromettere il buon funzionamento dell'apparecchio. Eventuali cattive condizioni di tiraggio possono provocare il riflusso di gas combusti nell'ambiente di installazione. Pericolo di intossicazione da monossido di carbonio.



ΠΡΟΕΙΔΟΠΟΙΗΣΗ!!

Νερό με θερμοκρασία υψηλότερη από 50 ° προκαλεί σοβαρά εγκαύματα

Ελέγχετε πάντα την θερμοκρασία του νερού πριν από

τη χρήση.

ATTENZIONE!!
L'acqua a temperatura superiore ai 50°C



ΠΡΟΕΙΔΟΠΟΙΗΣΗ!!

Μη χρησιμοποιείτε τη συσκευή χωρίς νερό.

provoca gravi ustioni.

 Verificare sempre la temperatura dell'acqua prima di qualsiasi utilizzo.



ATTENZIONE!

L'APPARECCHIO PUÒ ESSERE UTILIZZATO SOLO
CON PRESENZA DI ACQUA NELLO SCAMBIATORE

Συνοπτικός πίνακας των σφαλμάτων

Tabella errori

Κωδικός σφάλματος	Περιγραφή	
Σταθερή ένδειξη led	Εξαντλημένη μπαταρία	Αντικαταστήστε την μπαταρία
1 ένδειξη led	Λανθασμένη θέση μικροδιακόπτη	1. Επιβεβαίωση της θέσης μικροδιακόπτη
2 συνεχόμενες ενδείξεις	Πρόβλημα στον αισθητήρα θερμοκρασίας του	1. Ελέγξτε το καλώδιο του ανιχνευτή θερμοκρασίας 2. Ελέγξτε την πίεση του νερού
3 συνεχόμενες ενδείξεις	Αποτυχίας ανάφλεξης ή αποκοπή φλόγας	1. Ελέγξτε τη στρόφιγγα του αερίου. 2. Ελέγξτε τη θέση του ηλεκτροδίου ανάχνευσης
4 συνεχόμενες ενδείξεις	Ελαττωματική βαλβίδα αερίου	Ελέγξτε αν το διάφραγμα αερίου δεν παρεμποδίζεται
5 συνεχόμενες ενδείξεις	Υπερθέρμανση	1. Ελέγξτε για πιθανή απόφραξη της καπνοδόχου 2. Ελέγξτε την πίεση του νερού (πολύ

Προσωρινό σταμάτημα λόγω ελαττωματικής καπνοδόχου εκκένωσης αερίων

Αυτή η διάταξη προκαλεί το σβήσιμο της συσκευής σε περίπτωση ανωμαλίας κατά την εκκένωση των καυσαερίων.

Η διακοπή λειτουργίας της συσκευής είναι προσωρινή. Μετά από 12 λεπτά, η συσκευή ξεκινά τη διαδικασία ανάφλεξης; εάν οι κανονικές συνθήκες έχουν αποκατασταθεί, η συσκευή λειτουργεί κανονικά. Αν όχι, η συσκευή σβήνει.

ΠΡΟΕΙΔΟΠΟΙΗΣΗ

Σε περίπτωση βλάβης ή σε περίπτωση που επαναληφθεί απαιτείται παρέμβαση:

- σβήστε τη συσκευή,
- Κλείστε τη βαλβίδα αερίου,
- Αφαιρέστε την μπαταρία
- Επικοινωνήστε με την Υπηρεσία Τεχνικής Βοήθειας ή έναν εξειδικευμένο τεχνικό για να επισκευάσει τη βλάβη εκκένωσης καυσαερίων όταν εντοπίζεται σαν την αιτία της δυσλειτουργίας.

Όποτε εκτελούνται εργασίες συντήρησης στη συσκευή, χρησιμοποιήστε αυθεντικά ανταλλακτικά μόνο και ακολουθήστε τις σχετικές οδηγίες προσεκτικά..

Arresto Temporaneo per anomalia evacuazione fumi

Tale controllo blocca l'apparecchio in caso di anomalia di evacuazione fumi. Il blocco è temporaneo.

Dopo 12 minuti l'apparecchio inizia la procedura di accensione; se le condizioni sono ritornate alla normalità prosegue nel funzionamento in caso contrario l'apparecchio si blocca.

ATTENZIONE!!

In caso di malfunzionamento o di interventi ripetuti, è necessario:

- spegnere l'apparecchio,
- chiudere il rubinetto del gas,
- togliere l'alimentazione elettrica
- contattare il Servizio Assistenza o un tecnico qualificato per rimediare al difetto di evacuazione dei fumi verificando la causa del malfunzionamento.

In caso di intervento di manutenzione sul dispositivo utilizzare solo ricambi originali seguendo attentamente le relative istruzioni.

Tale dispositivo non deve mai essere messo fuori servizio in quanto ne risulterebbe compromessa la sicurezza per l'utente.

Οδηγίες για το άνοιγμα του περιβλήματος και την εκτέλεση μιας εσωτερικής επιθεώρησης

Πριν πραγματοποιηθεί οποιαδήποτε εργασία στη συσκευή, θα πρέπει να αποσυνδεθεί από την παροχή ηλεκτρικού ρεύματος και να κλείσει η βαλβίδα αερίου.

Για να αποκτήσετε πρόσβαση στο εσωτερικό της συσκευής, θα πρέπει να:

- Αφαιρέστε τις τρεις βίδες L
- Αφαιρέσετε το περίβλημα από το πλαίσιο χρησιμοποιώντας την άγκιστρα E

ΠΡΟΣΟΧΗ! Αποσυνδέστε το καλώδιο οθόνης από το κύριο PCB

Istruzioni per l'apertura della mantellatura ed ispezione dell'interno

Prima di qualunque intervento nell'apparecchio chiudere il rubinetto del gas e togliere l'alimentazione elettrica.

Per accedere all'interno dell'apparecchio è necessario:

- svitare le 3 viti L
- agganciare il mantello al telaio tramite i ganci E

ATTENZIONE!! Scollegare il cavo di collegamento del display con la scheda principale.

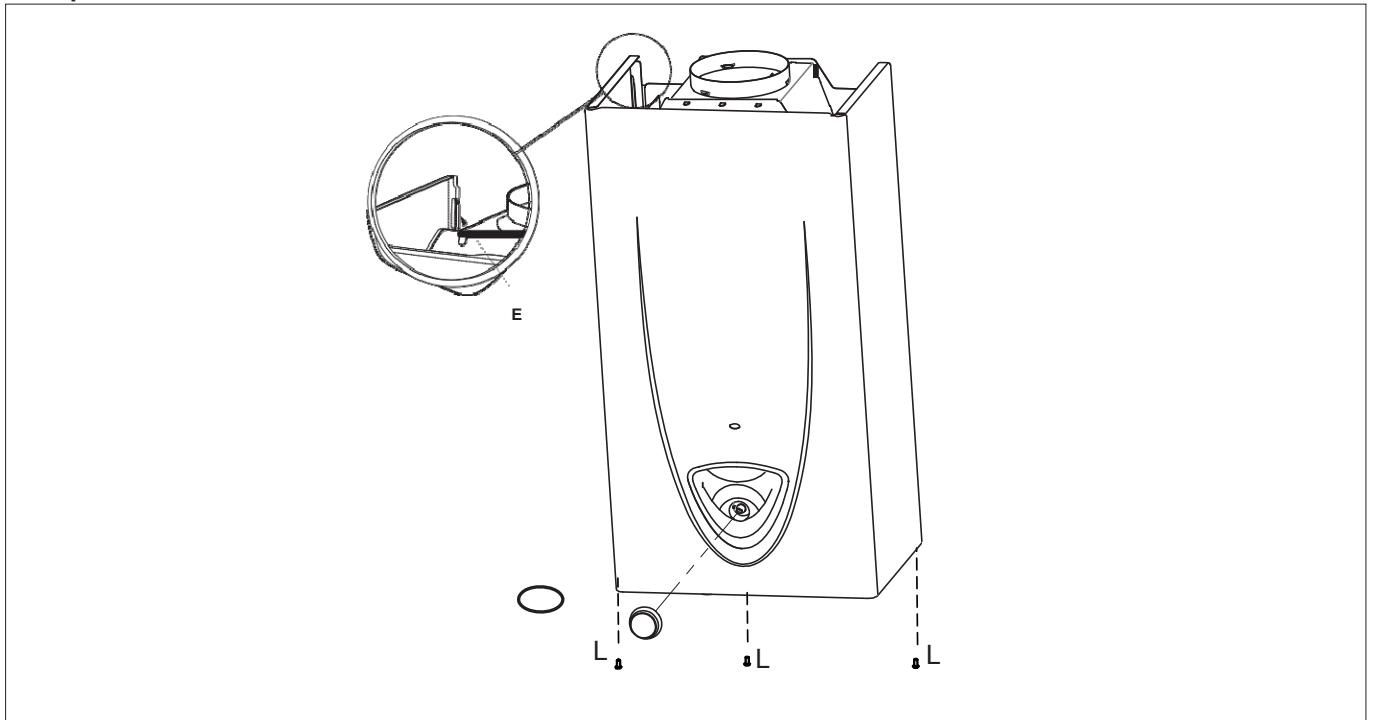

Η συντήρηση είναι ένα ουσιαστικό μέρος της ασφαλούς και αποτελεσματικής λειτουργία της συσκευής που εξασφαλίζει την μακροζωία της. Θα πρέπει να πραγματοποιείται σύμφωνα με τις οδηγίες που δίνονται στην ισχύουσα νομοθεσία.

Πριν από την έναρξη των εργασιών συντήρησης:

- Αποσυνδέστε την από την παροχή ηλεκτρικού ρεύματος, κλείστε τη βαλβίδα αερίου, τη βρύση του σύστηματος ζεστού νερού και αφαιρέστε τις μπαταρίες.

Μετά την ολοκλήρωση των ενεργειών οι αρχικές ρυθμίσεις θα πρέπει να αποκατασταθούν.

Γενικές παρατηρήσεις

Συνιστάται ότι οι παρακάτω έλεγχοι πρέπει να διενεργούνται για την συσκευή τουλάχιστον μια φορά το χρόνο :

- 1 . Ελέγξτε οπτικά τη συνολική κατάσταση της συσκευής .
- 2 . Ελέγξτε τις ενώσεις στην πλευρά του νερού και , εάν είναι απαραίτητο , αντικαταστήστε τις φλάντζες και αποκαταστήστε την ένωση για να τελειοποιήσετε τη σωστή κατάσταση λειτουργίας .
- 3 . Ελέγξτε τις ενώσεις στο τμήμα του φυσικού αερίου και , εάν είναι απαραίτητο , αντικαταστήστε τις φλάντζες και αποκαταστήστε την ένωση για να τελειοποιήσετε τη σωστή κατάσταση λειτουργίας .
- 4 . Ελέγξτε οπτικά την καύση και , εάν είναι αναγκαίο , αποσυναρμολογήστε και καθαρίστε τον καυστήρα .
- 5 . Μετά την επιθεώρηση που περιγράφεται στο σημείο " 3" , αποσυναρμολογήστε και τον καθαρίστε τον θαλάμο καύσης , εάν είναι απαραίτητο .
- 6 . Μετά την επιθεώρηση που περιγράφεται στο σημείο " 4" , αποσυναρμολογήστε και καθαρίστε τον καυστήρα και τα μπεκ , αν είναι απαραίτητο . Καθαρίστε τα ηλεκτρόδια ανάχνευσης και ανάφλεξης χρησιμοποιώντας ένα σμυριδόπανο .
- 7 . Καθαρισμός του πρωτεύοντος εναλλάκτη θερμότητας
- 8 . Βεβαιωθείτε ότι οι ακόλουθες διατάξεις ασφαλείας λειτουργούν σωστά :
- Η διάταξη όριου ασφαλείας θερμοκρασίας .
- Η ασφάλεια των καυσαερίων
- 9 Βεβαιωθείτε ότι οι ακόλουθες διατάξεις ασφαλείας από την πλευρά του αερίου λειτουργούν σωστά :
- Απουσία αερίου ή διάταξη ασφαλείας φλόγας (ιονισμός)
- 10 . Ελέγξτε την αποτελεσματικότητα της διαδικασίας παραγωγής ζεστού νερού χρήσης (ελέγξτε το ρυθμό ροής και την θερμοκρασία).
- 11 . Καθαρισμός φίλτρου στην είσοδο κρύου νερού .

ΠΡΟΕΙΔΟΠΟΙΗΣΗ ! Η ΣΥΣΚΕΥΗ ΔΕΝ ΠΡΕΠΕΙ ΝΑ ΤΟΠΟΘΕΤΗΘΕΙ ΣΕ ΛΕΙΤΟΥΡΓΙΑ ΧΩΡΙΣ ΦΙΛΤΡΟ

12. Εκτελέστε μια γενική επιθεώρηση της λειτουργίας της συσκευής.



ΠΡΟΕΙΔΟΠΟΙΗΣΗ!!

Ποτέ μην πειρέξετε ή παροπλίσετε τον αισθητήρα καυσαερίων. Αυτό μπορεί να επηρεάσει την ομαλή λειτουργία της συσκευής.

Οι κακές συνθήκες ελκυσμού θα μπορούσαν να προκαλέσουν αντιρροή καυσαερίων μέσα στον χώρο της εγκατάστασης.

Κίνδυνος δηλητηρίασης από μονοξείδιο του άνθρακα.

La manutenzione è essenziale per la sicurezza, il buon funzionamento e la durata dell'apparecchio.

Va effettuata in base a quanto previsto dalle norme vigenti. Prima di iniziare le operazioni di manutenzione chiudere il rubinetto del gas, dell'acqua dell'impianto sanitario e togliere l'alimentazione elettrica.

Al termine vanno ripristinate le regolazioni iniziali.

Note Generali

Si raccomanda di effettuare sull'apparecchio, almeno una volta l'anno, i seguenti controlli:

1. Controllo delle tenute della parte acqua con eventuale sostituzione delle guarnizioni e ripristino della tenuta.
 2. Controllo delle tenute della parte gas con eventuale sostituzione delle guarnizioni e ripristino della tenuta.
 3. Controllo visivo dello stato complessivo dell'apparecchio.
 4. Controllo visivo della combustione ed eventuale smontaggio e pulizia del bruciatore
 5. A seguito del controllo al punto "3", eventuale smontaggio e pulizia della camera di combustione.
 6. A seguito del controllo al punto "4", eventuale smontaggio e pulizia del bruciatore e dell'iniettore.
 7. Pulizia dello scambiatore di calore primario.
 8. Verifica del funzionamento dei sistemi di sicurezza riscaldamento:
- sicurezza temperatura limite.
- sicurezza fumi
 9. Verifica del funzionamento dei sistemi di sicurezza parte gas:
- sicurezza mancanza gas o fiamma (ionizzazione).
 10. Controllo dell'efficienza della produzione di acqua sanitaria (verifica della portata e della temperatura).
 11. Pulizia del filtro in ingresso acqua fredda.
- ATTENZIONE!! L'APPARECCHIO NON DEVE ESSERE MESSO IN FUNZIONE SENZA FILTRO.**
12. Controllo generale del funzionamento dell'apparecchio.



ATTENZIONE!!

Il sensore fumi non deve mai essere modificato o messo fuori servizio per non compromettere il buon funzionamento dell'apparecchio. Eventuali cattive condizioni di tiraggio possono provocare il riflusso di gas combustibili nell'ambiente di installazione. Pericolo di intossicazione da monossido di carbonio.

Δοκιμή λειτουργίας

Αφού πραγματοποιήσετε τις εργασίες συντήρησης, γεμίστε τη συσκευή και το κύκλωμα νερού.

- Ξεκινήστε τη λειτουργία του λέβητα.
- Ελέγξτε τις ρυθμίσεις και βεβαιωθείτε ότι όλα τα όργανα εντολών, ρύθμισης και παρακολούθησης λειτουργούν σωστά.
- Ελέγξτε τη στεγανότητα και ότι το σύστημα για την απαγωγή των καυσαερίων / αναρρόφηση του αέρα καύσης λειτουργεί σωστά.

Διαδικασίες αδειάσματος

Το σύστημα πρέπει να αποστραγγίζεται με την ακόλουθη διαδικασία:

- Αποσύνδεση από την παροχή ηλεκτρικού ρεύματος
- Κλείσιμο της βαλβίδας εισαγωγής νερού δικτύου,
- Άνοιγμα των βρυσών ζεστού και κρύου νερού.

ΠΡΟΕΙΔΟΠΟΙΗΣΗ

Πριν από το χειρισμό, αδειάστε όλα τα εξαρτήματα που μπορεί να περιέχουν ζεστό νερό, κάνοντας εξαέρωση όπου είναι αναγκαίο. Καθαρίστε τα άλατα από τα εξαρτήματα σύμφωνα με τις οδηγίες που παρέχονται στο φύλλο δεδομένων ασφαλείας που συνοδεύουν το προϊόν, σιγουρευτείτε ότι το δωμάτιο αερίζεται καλά, να φοράτε προστατευτικό ρουχισμό, αποφεύγετε την ανάμιξη διαφορετικών προϊόντων, και προστατεύστε τη συσκευή και τα γύρω αντικείμενα.

Σφραγίστε όλα τα ανοίγματα για να λάβετε μια ένδειξη της πίεσης του αερίου ή για να κάνετε τις ρυθμίσεις του αερίου.

Βεβαιωθείτε ότι το ακροφύσιο είναι συμβατό με το αέριο τροφοδοσίας.

Αν ανιχνεύεται μια μυρωδιά καμένου ή καπνού, φαίνεται διαρροή από τη συσκευή, ή υπάρχει μια μυρωδιά αερίου, αποσυνδέστε την παροχή ηλεκτρικού ρεύματος, κλείστε τη βαλβίδα αερίου, ανοίξτε τα παράθυρα και ζητήστε τεχνική βοήθεια.

Πληροφορίες για τον χρήστη

Ενημερώστε τον χρήστη για τον τρόπο λειτουργίας της συσκευής.

Ειδικότερα, παραδώστε στο χρήστη τις οδηγίες χρήσης και ενημερώστε τον / την ότι αυτά πρέπει να αποθηκεύονται μαζί με τη συσκευή.

Επιπλέον, βεβαιωθείτε ότι ο χρήστης γνωρίζει τα εξής:

- Πώς να ρυθμίσει τη θερμοκρασία και τις διατάξεις ρύθμισης χρησιμοποιώντας τη συσκευή σωστά και με τον πιο οικονομικά αποδοτικό τρόπο.
- Το σύστημα πρέπει να συντηρείται τακτικά σύμφωνα με τη νομοθεσία.
- Οι ρυθμίσεις σχετικά με την παροχή αέρα καύσης και την καύση του αερίου δεν θα πρέπει να τροποποιηθούν σε καμία περίπτωση.

Prova di funzionamento

Dopo aver effettuato le operazioni di manutenzione, riempire l'apparecchio e l'impianto sanitario.

- Mettere in funzione apparecchio.
- Verificare le impostazioni e il buon funzionamento di tutti gli organi di comando, regolazione e controllo.
- Verificare la tenuta e il buon funzionamento dell'impianto di evacuazione fumi/prelievo aria comburente.

Procedura di svuotamento dell'apparecchio

Ogni qualvolta esista pericolo di gelo, deve essere svuotato l'impianto sanitario nel seguente modo:

- togliere l'alimentazione elettrica;
- chiudere il rubinetto della rete idrica;
- aprire tutti i rubinetti dell'acqua calda.

ATTENZIONE

Svuotare i componenti che potrebbero contenere acqua calda, attivando eventuali sfiati, prima della loro manipolazione.

Effettuare la disincrostazione da calcare di componenti attenendosi a quanto specificato nella scheda di sicurezza del prodotto usato, aerando l'ambiente, indossando indumenti protettivi, evitando miscele di prodotti diversi, proteggendo l'apparecchio e gli oggetti circostanti.

Richiudere ermeticamente le aperture utilizzate per effettuare letture di pressione gas o regolazioni gas.

Accertarsi che gli ugelli siano compatibili con il gas di alimentazione.

Nel caso si avverta odore di bruciato o si veda del fumo fuoriuscire dall'apparecchio o si avverta forte odore di gas, togliere l'alimentazione elettrica, chiudere il rubinetto del gas, aprire le finestre ed avvisare il tecnico.

Informazioni per l'Utente

Informare l'utente sulla modalità di funzionamento dell'apparecchio.

In particolare consegnare all'utente il manuale di istruzione, informandolo che deve essere conservato a corredo dell'apparecchio.

Inoltre far presente all'utente quanto segue:

- Come impostare la temperatura ed i dispositivi di regolazione per una corretta e più economica gestione dell'apparecchio.
- Far eseguire, come da normativa, la manutenzione periodica dell'impianto.
- Non modificare, in nessun caso, le impostazioni relative all'alimentazione di aria di combustione e del gas di combustione.

Σύμβολα που χρησιμοποιούνται στην πινακίδα

Targhetta caratteristiche

1										2									
3					4					5									
6										7									
8										MAX					MIN				
9					12					14					15				
10					11					16					17				
19										20					21				
										22									

Λεζάντα :

- 1. Μάρκα
- 2. Κατασκευαστής
- 3. Μοντέλο - Σειριακός αριθμός
- 4. Εμπορικός κωδικός
- 5. Αριθμός πιστοποίησης
- 6. Χώρα προορισμού - Κατηγορία αερίου
- 7. Ρύθμιση αερίου
- 8. Τύπος εγκατάστασης
- 9. Ηλεκτρικά στοιχεία
- 10. Μέγιστη πίεση οικιακού ζεστού νερού
- 14. Ονομαστική ισχύς εισόδου
- 15. Ισχύς εξόδου
- 16. Συγκεκριμένος ρυθμός ροής ZNX
- 17. Απόδοση
- 19. Αέρια που μπορούν να χρησιμοποιηθούν
- 20. Ελάχιστη θερμοκρασία περιβάλλοντος
- 22. Μεγ. θερμοκρασία ζεστού νερού χρήσης

- 1. Marchio
- 2. Produttore
- 3. Modello - Nr. di serie
- 4. Codice commerciale
- 5. Nr. di omologa
- 6. Paesi di destinazione - categoria gas
- 7. Predisposizione Gas
- 8. Tipologia di installazione
- 9. Dati elettrici
- 10. Pressione massima sanitario
- 12. Tipo apparecchio
- 14. Portata termica max - min
- 15. Potenza termica max - min
- 16. Portata specifica
- 17. Taratura potenza apparecchio
- 19. Gas utilizzabili
- 20. Temperatura ambiente minima di funzionamento
- 22. Temperatura massima sanitario

Ariston Thermo SpA

Viale A. Merloni, 45
60044 Fabriano (AN)

www.aristonthermo.it
info.it@aristonthermo.com

Εξυπηρέτηση Πελατών
801.11.690.690

420010535300